

SP-41-L  
SP-41-MV

Modèles n° SP41-L, SP41-MV  
Foyer au gaz à évacuation directe

English and French installation manuals are available through your local dealer or website. Visit our website [www.kozyheat.com](http://www.kozyheat.com).

Les manuels d'installation en français et en anglais sont disponibles chez votre détaillant local. Visitez [www.kozyheat.com](http://www.kozyheat.com).

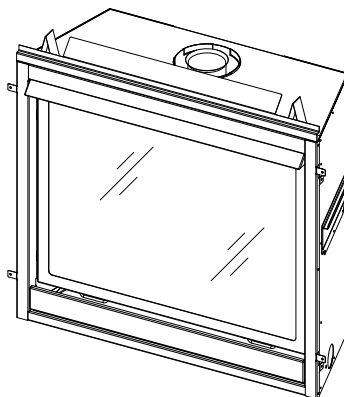

**⚠ AVERTISSEMENT : RISQUE D'INCENDIE OU D'EXPLOSION**

Le non-respect des consignes de sécurité pourrait entraîner des blessures graves ou mortelles et des dommages matériels.

N'entreposez pas d'essence ni aucun gaz ou liquide inflammable près de cet appareil ou de tout autre appareil.

**QUOI FAIRE SI VOUS SENTEZ DU GAZ**

- N'essayez pas d'allumer aucun appareil.
- Ne touchez à aucun interrupteur et n'utilisez aucun téléphone dans votre bâtiment.
- Sortez immédiatement du bâtiment.
- À partir du téléphone d'un voisin, appelez immédiatement votre fournisseur de gaz et suivez ses instructions.
- Si vous ne pouvez pas joindre votre fournisseur de gaz, appelez les pompiers.

L'installation et l'entretien doivent être effectués par un installateur qualifié, une agence de service ou le fournisseur de gaz.

Cet appareil peut être installé dans une maison préfabriquée (É.-U. seulement) ou une maison mobile installée en permanence, aux endroits où les codes locaux ne l'interdisent pas.

Cet appareil doit utiliser seulement le type de gaz spécifié sur la plaque signalétique et ne doit être converti à aucun autre gaz, sauf si le kit de conversion certifié pour cet appareil est installé.



**DANGER**

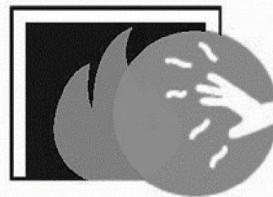

**VITRE CHAUDE - RISQUE DE BRÛLURES**

**NE TOUCHEZ PAS UNE VITRE NON REFROIDIE**

**NE LAISSEZ JAMAIS UN ENFANT TOUCHER LA VITRE**

Cet appareil est fourni avec un écran pare-étincelles servant à réduire le risque de brûlure en cas de contact avec la vitre chaude, et doit être installé pour protéger les enfants et autres personnes à risque.

INSTALLATEUR : Laissez ce manuel avec l'appareil.

PROPRIÉTAIRE : Conservez ce manuel comme référence.



# FÉLICITATIONS !

Hussong Manufacturing vous accueille en tant que nouveau propriétaire d'un foyer à gaz Kozy Heat. Les produits Kozy Heat sont conçus avec des composants et des matériaux de qualité supérieure, assemblés avec soin par des ouvriers qualifiés et fiers de leur travail. Pour assurer un produit de qualité, l'ensemble de brûleur et la valve de contrôle de gaz sont testés à 100 % et le foyer complet est soigneusement inspecté avant l'emballage. Notre engagement en matière de qualité et de satisfaction du client est resté le même depuis plus de 40 ans. Nous offrons une gamme complète de foyers à gaz, au bois et électriques, ainsi que des accessoires élégants s'agencant à tout décor. L'ajout d'un foyer est l'un des meilleurs moyens d'augmenter la valeur de votre maison, et nous sommes fiers d'offrir un réseau de détaillants couvrant tout le pays pour vous aider à réaliser tous vos rêves. Nous veillons non seulement à la fonctionnalité et à la fiabilité de nos produits, mais aussi à la sécurité de nos clients. Nous offrons notre soutien et nos conseils en tout temps pour vous aider à tirer le maximum de profit et de plaisir de votre foyer à gaz Kozy Heat.

Jim Hussong  
Président

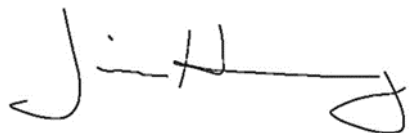

Dudley Hussong  
Président du conseil d'administration



Lisez ce manuel avant d'installer ou d'utiliser cet appareil.  
Veuillez conserver ce manuel d'utilisation comme référence.

Renseignements de référence du propriétaire

Nous vous recommandons de remplir cette fiche d'information:

Nom du modèle: \_\_\_\_\_

Date d'achat / installation: \_\_\_\_\_

Numéro de série: \_\_\_\_\_

Emplacement du foyer: \_\_\_\_\_

Nom du détaillant: : \_\_\_\_\_

Téléphone du détaillant: \_\_\_\_\_

Notes: \_\_\_\_\_

\_\_\_\_\_

\_\_\_\_\_



# TABLE DES MATIÈRES

<b>RENSEIGNEMENTS DE RÉFÉRENCE DU PROPRIÉTAIRE.....</b>	<b>3</b>
<b>TABLE DES MATIÈRES .....</b>	<b>5</b>
<b>1.0 Introduction .....</b>	<b>7</b>
1.1 Certification de l'appareil .....	7
1.2 Avertissement - Proposition 65 de la Californie .....	7
1.3 Exigences pour l'État du Massachusetts .....	7
<b>2.0 Spécifications.....</b>	<b>8</b>
2.1 Spécifications de chauffage .....	8
2.2 Spécifications électriques .....	8
2.3 Dimensions de l'appareil .....	9
2.4 Dimensions des écrans pare-étincelles .....	10
<b>3.0 Encadrement .....</b>	<b>11</b>
3.1 Choix d'emplacement du foyer .....	11
3.2 Support et protection du plancher .....	11
3.3 Préparation à l'installation de l'appareil .....	11
3.4 Installation des étriers de dégagement supérieurs .....	12
3.5 Installation des brides de clouage .....	13
3.6 Dégagements aux matériaux combustibles .....	14
3.7 Encadrement brut de l'enceinte murale .....	16
3.8 Encadrement de la terminaison d'évacuation .....	17
3.9 Installation du foyer extérieur couvert .....	18
<b>4.0 Façade et finition .....</b>	<b>20</b>
4.1 Exigences d'installation - façade et finition .....	20
4.2 Garnitures extérieures - Utilité et installation .....	27
4.3 Kit de garnitures de finition - Utilité et installation .....	28
4.4 Installation de l'écran pare-étincelles .....	29
<b>5.0 Raccordement de la conduite de gaz .....</b>	<b>30</b>
5.1 Conversion de gaz.....	30
5.2 Installation de la conduite de gaz.....	30
<b>6.0 Emplacements de la terminaison d'évacuation .....</b>	<b>31</b>
6.1 Terminaison avec chapeau d'évacuation vertical .....	31
6.2 Dégagements minimums des terminaisons .....	32
<b>7.0 Conduit d'évacuation.....</b>	<b>33</b>
7.1 Systèmes de cheminée approuvés .....	33
7.2 Exigences du conduit d'évacuation .....	34
7.3 Restriction d'évacuation .....	34
7.4 Utilisation d'un conduit d'évacuation flexible à l'extérieur de l'enceinte du foyer .....	34
7.5 Installations du conduit d'évacuation coaxial à tirage naturel .....	35
7.6 Conversion de cheminée (Classe A/maçonnerie) .....	39
7.7 Conversion de cheminée coaxiale à colinéaire.....	40
7.8 Kit de terminaison d'évacuation horizontale flexible - Série 700-2.....	41
<b>8.0 Préparation du foyer .....</b>	<b>43</b>
8.1 Installation du cadre vitré .....	43
8.2 Emplacement du panneau d'accès aux composants .....	43
8.3 Installation de la hotte supérieure .....	43
8.4 Installation du jeu de bûches SP41-50A .....	44
8.5 Retrait et Installation du panneau de contrôle .....	46
8.6 Kit de ventilateur SP-028 en option (SP-41-MV slmt) .....	48
<b>9.0 Installation électrique .....</b>	<b>50</b>
9.1 Spécifications électriques .....	50
9.2 Exigences de câblage .....	50
<b>10.0 Instructions d'utilisation du SP-41-L .....</b>	<b>53</b>
10.1 Configuration du module IFC (Proflame 2) .....	54
10.2 Initialisation du système de contrôle .....	54
10.3 Réinitialisation du système au mode manuel.....	54
10.4 Arrêt automatique de sécurité .....	54
10.5 Fonctionnement avec bloc-piles de secours .....	54
10.6 Minuterie 7 jours du système de contrôle .....	55
10.7 Séquence d'allumage du module IFC .....	55
10.8 Indications de diagnostic additionnelles .....	55
10.9 Utilisation de la télécommande .....	56
<b>11.0 Instructions d'utilisation du SP-41-MV .....</b>	<b>60</b>
11.1 Réglage de flammes et de puissance de chauffage .....	61
11.2 Veilleuse sur demande et minuterie 7 jours (pour certaines installations) .....	61
<b>12.0 Tests de pression de gaz et réglages du brûleur .....</b>	<b>62</b>
12.1 Tests de pression de gaz (SP-41-L) - Système IPI.....	62
12.2 Tests de pression de gaz (SP-41-MV) - Système MV .....	63
12.3 Apparence des flammes et ajustements .....	64
<b>13.0 Dépannage .....</b>	<b>66</b>
13.1 Système d'allumage électronique (SP-41-L) .....	66
13.2 Système d'allumage millivolt (SP-41-MV) .....	69
<b>14.0 Entretien .....</b>	<b>72</b>
14.1 Chambre de combustion .....	72
14.2 Ventilateur.....	72
14.3 Système de cheminée .....	72
14.4 Cadre vitré .....	72
14.5 Système de brûleur et veilleuse .....	73
<b>15.0 Liste des pièces de rechange .....</b>	<b>74</b>
<b>Garantie à vie limitée.....</b>	<b>77</b>



# 1.0 Introduction

## 1.1 Certification de l'appareil

Laboratoire: PFS à Cottage Grove, Wisconsin, É.-U.

Normes:

- ANSI Z21.88-2019/CSA 2.33-2019, Vented Gas Fireplace Heaters (en anglais seulement)
- CSA 2.17 2017, Appareils au gaz pour utilisation à haute altitude (disponible en français et en anglais)

Cette installation doit être conforme aux codes locaux s'il y en a, sinon au National Fuel Gas Code, ANSI Z223.1/ NFPA 54 (États-Unis), ou au Code d'installation du gaz naturel et du propane, CSA B149.1 (Canada).

## 1.2 Avertissement - Proposition 65 de la Californie

**⚠** AVERTISSEMENT : Ce produit peut vous exposer à certains produits chimiques, dont le monoxyde de carbone, un sous-produit de combustion évacué à l'extérieur, reconnu par l'État de la Californie comme cause d'anomalies congénitales ou d'autres effets néfastes sur la reproduction. Pour plus d'information, visiter [www.P65Warnings.ca.gov](http://www.P65Warnings.ca.gov).

## 1.3 Exigences pour l'État du Massachusetts

Les exigences suivantes font référence à divers codes nationaux et du Massachusetts qui ne figurent pas dans ce manuel.

Pour tout appareil au gaz à évacuation horizontale murale installé dans tout bâtiment, habitation ou structure utilisé en tout ou en partie à des fins résidentielles, incluant ceux que possède ou exploite l'État, et où la terminaison du conduit d'évacuation murale est située à moins de sept (7) pieds au-dessus du niveau de toute construction située à proximité de l'évacuation, incluant (entre autres) les terrasses et galeries, les exigences suivantes doivent être respectées :

### 1.3.1 Installation de détecteurs de monoxyde de carbone

Au moment d'installer l'appareil au gaz à évacuation horizontale murale, le plombier ou l'installateur qualifié doit s'assurer qu'un détecteur de monoxyde de carbone câblé avec alarme et pile de secours est installé à l'étage où l'appareil à gaz doit être installé. De plus, le plombier ou l'installateur doit s'assurer qu'un détecteur de monoxyde de carbone câblé ou à pile est installé à chacun des autres étages du bâtiment, habitation ou structure desservis par l'appareil au gaz à évacuation horizontale murale. Le propriétaire doit faire appel à un installateur qualifié pour l'installation de détecteurs de monoxyde de carbone câblés.

Si l'appareil au gaz à évacuation horizontale murale est installé dans un endroit étroit (grenier ou comble), le détecteur de monoxyde de carbone câblé avec alarme et pile de secours peut être installé à l'étage adjacent. Si les exigences de cette sous-section ne peuvent être satisfaites lors de l'installation, le propriétaire dispose d'un délai de trente (30) jours pour s'y conformer, pourvu qu'au cours de cette période de trente (30) jours, un détecteur de monoxyde de carbone à pile avec alarme soit installé.

### 1.3.2 Détecteurs de monoxyde de carbone approuvés

Tout détecteur de monoxyde de carbone (tel qu'exigé ci-dessus) doit être conforme à la norme NFPA 720 et être homologué ANSI/ UL 2034 et certifié par l'IAS (International Accounting Standards).

## 1.3.3 Plaque signalétique

Une plaque d'identification en métal ou en plastique doit être fixée en permanence à l'extérieur du bâtiment, au moins à huit (8) pieds au-dessus du niveau de toute construction située directement en ligne avec la terminaison du conduit d'évacuation de l'appareil au gaz à évacuation horizontale. La plaque doit indiquer, en caractères d'imprimerie d'au moins 1/2 po (13 mm) de haut:

«ÉVACUATION DE GAZ IMMÉDIATEMENT EN DESSOUS (NE PAS OBSTRUER)»

## 1.3.4 Inspection

L'inspecteur de gaz local ou de l'État, responsable de vérifier l'appareil au gaz à évacuation horizontale murale, ne doit approuver l'installation qu'à condition que lors de l'inspection, il ait vérifié que des détecteurs de CO et une plaque signalétique sont installés conformément à la norme 248 CMR 5.08 (2) (a) 1 à 4.

## 1.3.5 Exemptions

Les appareils suivants sont exemptés de l'application de la norme 248 CMR 5.08 (2) (a) 1 à 4 : Les appareils mentionnés au chapitre 10 intitulé «Equipment Not Required To Be Vented» dans l'édition courante de la NFPA 54, tel qu'adopté par le Commission; et tout appareil au gaz à évacuation horizontale murale homologué et installé dans une pièce ou structure séparée d'un bâtiment ou structure utilisés en tout ou en partie à des fins résidentielles.

## 1.3.6 Exigences pour les fabricants

### 1.3.6.1 Système d'évacuation des gaz fourni

Lorsque le fabricant d'un appareil au gaz à évacuation horizontale murale homologué «Product Approved» fournit, avec l'appareil, un système de cheminée (conduit d'évacuation) ou ses composants, les instructions fournies par le fabricant pour l'installation de l'appareil et du système d'évacuation doivent inclure :

- Des instructions détaillées pour l'installation du système de cheminée (conduit d'évacuation) ou de ses composants; et
- Une liste complète des pièces requises pour le système de cheminée (conduit d'évacuation) ou ses composants.

### 1.3.6.2 Système d'évacuation des gaz NON fourni

Lorsque le fabricant d'un appareil au gaz à évacuation horizontale murale homologué «Product Approved» ne fournit pas les pièces nécessaires à l'évacuation des gaz de combustion, mais identifie des «systèmes de cheminée (conduits d'évacuation) spéciaux», les exigences suivantes doivent être satisfaites par le fabricant :

- Les instructions relatives aux «systèmes de cheminée (conduits d'évacuation) spéciaux» doivent être incluses dans les instructions d'installation de l'appareil ou de l'équipement; et
- Les «systèmes de cheminée (conduits d'évacuation) spéciaux» doivent être des produits approuvés par la Commission, et les instructions pour ces systèmes (conduits) doivent inclure une liste de pièces et des instructions d'installation détaillées.

Une copie de toutes les instructions d'installation pour tout appareil au gaz à évacuation horizontale murale approuvé par la Commission, de toutes les instructions concernant le système de cheminée, une liste de toutes les pièces requises pour le système de cheminée et/ou tout autre document pertinent, doivent être conservés avec l'appareil, une fois l'installation terminée.

## 2.0 Spécifications

### 2.1 Spécifications de chauffage

	SP-41-L		SP-41-MV	
	Gaz naturel	Propane	Gaz naturel	Propane
<b>Puissance maximum</b>	28 000 Btu/h (8,2 kW)	28 000 Btu/h (8,2 kW)	28 000 Btu/h (8,2 kW)	28 000 Btu/h (8,2 kW)
<b>Taille de l'orifice (DMS)</b>	#40	#1.55mm	#40	#1.55mm
<b>Puissance minimum</b>	20 000 Btu/h (5,9 kW)	21 000 Btu/h (6,2 kW)	20 000 Btu/h (5,9 kW)	21 000 Btu/h (6,2 kW)
<b>Pression d'entrée minimum</b>	5 po c.e. (1,24 kPa) 7 po c.e. (1,74 kPa) recommandé	11 po c.e. (2,74 kPa)	5 po c.e. (1,24 kPa) 7 po c.e. (1,74 kPa) recommandé	11 po c.e. (2,74 kPa)
<b>Pression d'entrée maximum</b>	10 po c.e. (2,49 kPa)	13 po c.e. (3,23 kPa)	10 po c.e. (2,49 kPa)	13 po c.e. (3,23 kPa)
<b>Pression au manifold (réglage maximum)</b>	3,5 po c.e. (0,87 kPa)	10 po c.e. (2,49 kPa)	3,5 po c.e. (0,87 kPa)	10 po c.e. (2,49 kPa)
<b>Pression au manifold (réglage minimum)</b>	1,6 po c.e. (0,40 kPa)	6,4 po c.e. (1,59 kPa)	1,6 po c.e. (0,40 kPa)	6,4 po c.e. (1,59 kPa)
<b>Réglage d'ouverture du venturi</b>	3/16 po (5 mm)	1/2 po (13 mm)	3/16 po (5 mm)	1/2 po (13 mm)

#### 2.1.1 Installations à haute altitude

Cet appareil peut être installé à des altitudes plus élevées. Veuillez consulter le National Fuel Gas Code, ANSI Z223.1/NFPA 54, la norme CSA-B149.1, Code d'installation du gaz naturel et du propane, les autorités locales ou les codes ayant juridiction dans votre région concernant les directives relatives au recalibrage («derate guidelines»).

##### 2.1.1.1 Installations aux États-Unis

Consulter les directives de l'AGS (American Gas Association) pour la méthode de recalibrage des appareils à gaz. Pour les altitudes supérieures à 2000 pieds (610 m), la puissance de chauffe nominale doit être réduite de 4% pour chaque tranche de 1000 pieds (305 m) au-dessus du niveau de la mer.

##### 2.1.1.2 Installations Canadiennes

Si l'appareil est installé à une altitude supérieure à 4500 pieds (1372 m), la puissance de chauffe nominale certifiée à haute altitude doit être réduite de 4% pour chaque tranche additionnelle de 1000 pieds (305 m).

### 2.2 Spécifications électriques

- La boîte de jonction dans cet appareil exige une alimentation électrique de 120 V c.a., 60 Hz et de 6 ampères.
- Assurez-vous de couper le courant au disjoncteur du bâtiment avant d'effectuer des travaux sur des câbles électriques.
- **SP-41-L** : L'alimentation électrique c.a. de cet appareil doit rester sans aucune interruption en tout temps et ne doit comporter aucun interrupteur.
- **SP-41-MV** : Ces spécifications électriques s'appliquent SEULEMENT lorsque le kit de ventilateur en option (SP-028) est utilisé.



## 2.3 Dimensions de l'appareil

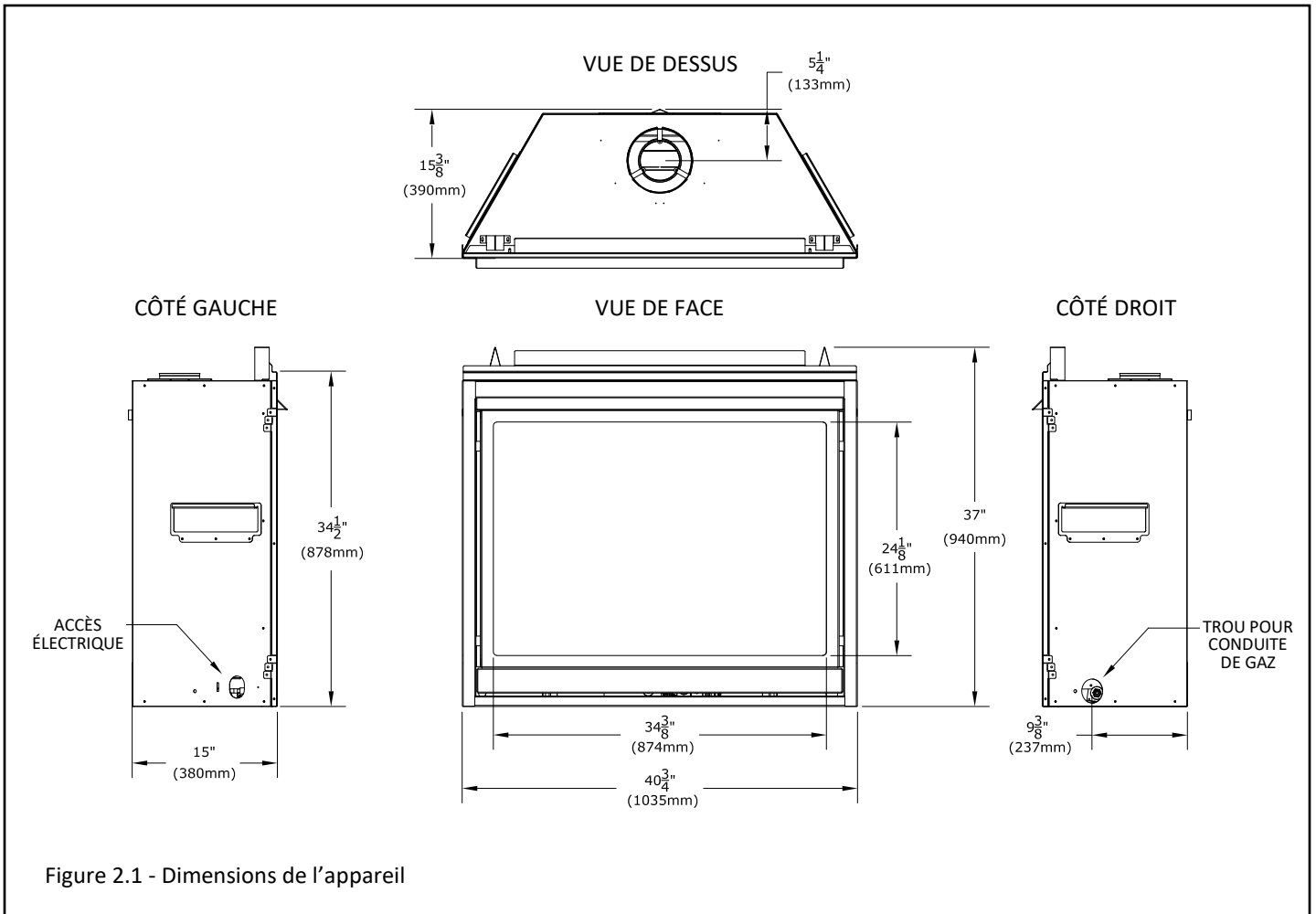

Figure 2.1 - Dimensions de l'appareil

## 2.4 Dimensions des écrans pare-étincelles

AVERTISSEMENT : Un écran pare-étincelles servant à réduire le risque de brûlure contre la vitre chaude est fourni avec cet appareil et doit être installé pour protéger les enfants et autres personnes à risque.

Si l'écran pare-étincelles est endommagé, celui-ci doit être remplacé par l'écran pare-étincelles de Hussong Mfg., conçu pour cet appareil.

Voir les instructions d'installation à la section 4.3 (Installation de l'écran pare-étincelles), pour l'assemblage et l'installation des composants en option.

NOTE : L'appareil est fourni avec l'écran pare-étincelles standard (SP41-ES2) préinstallé. Nous offrons des surcadres décoratifs en option pour l'appareil, qui s'installent devant l'écran pare-étincelles fourni. Voir SP41A-POL ou SP41-POL.

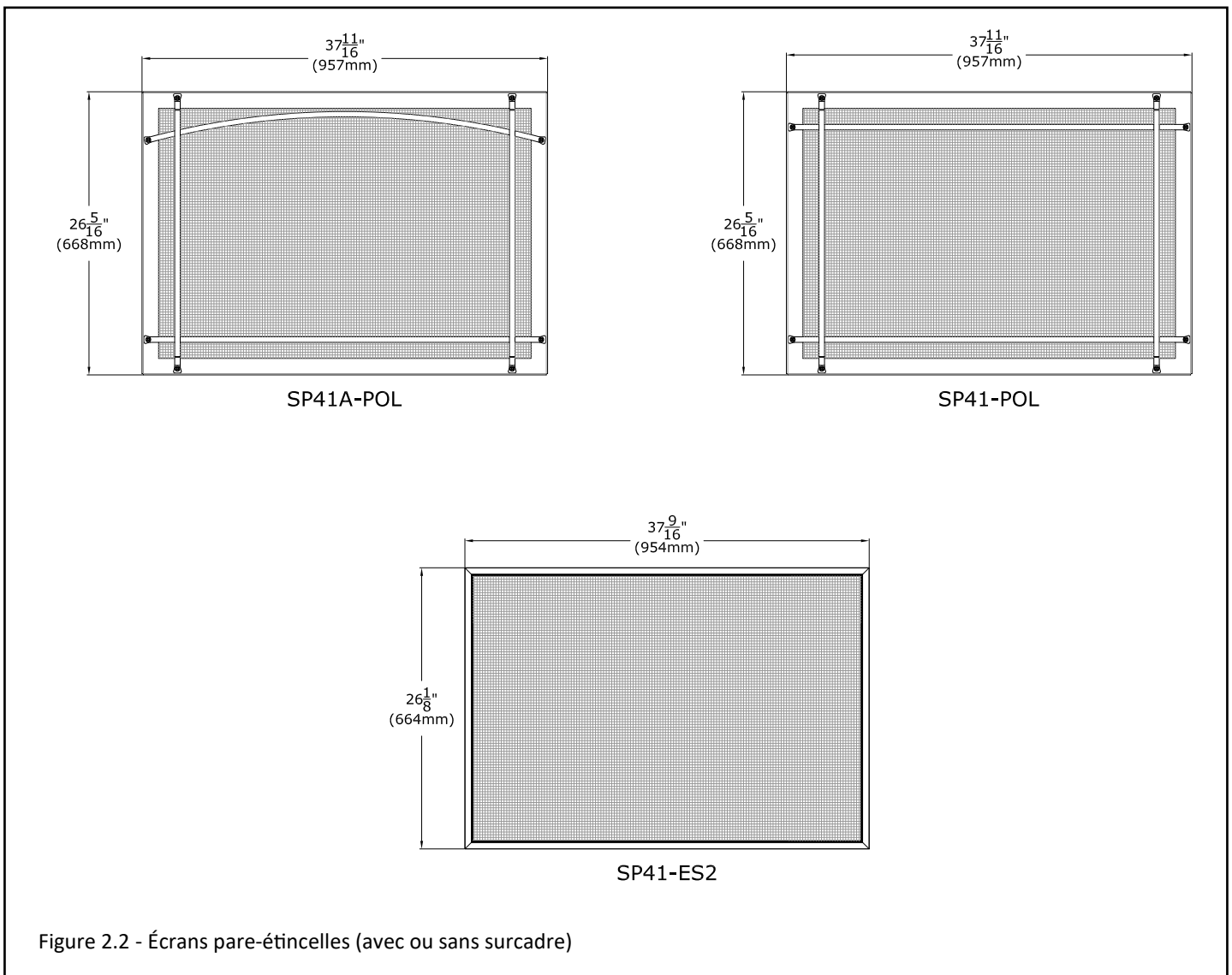

## 3.0 Encadrement

---

### 3.1 Choix d'emplacement du foyer

Avant d'installer l'appareil, veuillez lire toute documentation spécifique à votre installation et à vos options de design.

**AVERTISSEMENT : En raison des températures élevées, l'appareil doit être situé à l'écart des zones passantes, des meubles et des rideaux.**

**RISQUE D'INCENDIE : N'installez PAS cet appareil directement sur du tapis (moquette), du vinyle ou un matériau combustible autre que le bois.**

Note : Sauf indication contraire, tous les dégagements et schémas d'encadrement de ce manuel utilisent de l'encadrement de colombages 2" x 4" (nominal).

- Cet appareil doit être installé sur une surface de niveau horizontal capable de supporter le foyer et le conduit d'évacuation. Si possible, placez le foyer de façon à faire arriver le conduit d'évacuation entre deux colombages, pour éliminer le besoin d'installer un encadrement additionnel.
- Ce foyer peut être installé dans une chambre à coucher.
- Pour le choix d'emplacement du foyer, vous devez tenir compte de la grande quantité de chaleur qu'il produira.

### 3.2 Support et protection de plancher

- La protection de plancher devant le foyer n'est pas requise. Des matériaux combustibles peuvent être utilisés si vous installez une extension d'âtre. Tenez compte de l'épaisseur des matériaux de finition de l'extension d'âtre si vous construisez une plateforme sous le foyer. Le bas du foyer doit être de niveau avec l'extension d'âtre finie pour pouvoir bien installer l'écran pare-étincelles.
- Si cet appareil doit être installé directement sur du tapis (moquette), de la tuile ou un matériau combustible autre qu'un plancher de bois, cet appareil doit être installé sur un panneau en métal ou en bois couvrant et dépassant toute la largeur et la profondeur de l'appareil.
- Si l'appareil doit être installé au-dessus du niveau du plancher, une plateforme solide (pleine) et continue doit être construite en dessous de l'appareil.

### 3.3 Préparation à l'installation de l'appareil

- Cette section résume les étapes préparatoires à l'installation de l'appareil, incluant l'insertion du foyer dans l'ouverture murale encadrée.

Procédure générale

1. Fabriquer l'encadrement de l'ouverture murale pour le foyer. Voir la procédure d'encadrement de l'ouverture murale à la Section 3.7.
2. Avant d'installer l'appareil, décider du trajet de votre conduit d'évacuation, de la buse d'évacuation jusqu'à sa terminaison.
3. Voir les options d'installation du foyer dans l'ouverture encadrée, soit que les matériaux de finition affleurent à la face avant du foyer, soit qu'ils recouvrent le périmètre permis au pourtour du foyer. Voir la Section 4.0 pour plus d'information.
4. Fixer les brides de clouage au foyer. Voir la procédure d'installation à la Section 3.5. Les brides de clouage serviront à fixer le foyer à l'ouverture encadrée. L'encadrement devra arriver à égalité à la face avant du foyer, une fois installé.
5. Fixer au foyer les étriers de dégagement supérieurs. Voir la procédure d'installation à la Section 3.4. Les étriers de dégagement assurent la protection thermique nécessaire au linteau.
6. Placer le foyer à l'intérieur de l'ouverture encadrée et fixer le foyer à l'encadrement.
7. Les étapes suivantes concernent l'installation du conduit d'évacuation, le raccordement de la conduite de gaz, la connexion du câblage électrique, et finalement les matériaux de finition.

### 3.4 Installation des étriers de dégagement supérieurs

**AVERTISSEMENT :** Les étriers de dégagement supérieurs assurent un dégagement minimum de 3-1/2 po (89 mm) au linteau au-dessus du foyer. Ce dégagement au linteau doit être maintenu. La bordure de dégagement supérieure de 1 po (25 mm) peut loger un matériau de façade combustible de 1/2 po (12 mm) d'épaisseur (gyproc).

Les étriers de dégagement supérieurs doivent être fixés au foyer, avant d'installer le foyer dans l'ouverture encadrée.

Installation:

1. Retirez et conservez les (4) vis retenant les étriers de dégagement vissés sur le dessus du foyer.
2. Formez les étriers de dégagement supérieurs en les pliant aux perforations, tel que montré.
3. Alignez les trous des étriers de dégagement supérieurs formés avec les trous sur le dessus du foyer. Fixez-les avec les (4) vis retirées précédemment.

#### ÉTRIERS DE DÉGAGEMENT (À L'EXPÉDITION)

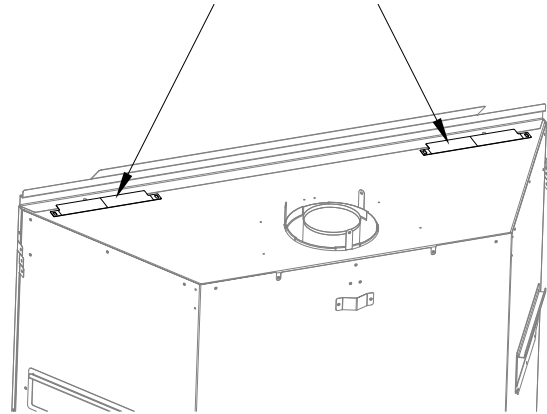

#### ÉTRIERS DE DÉGAGEMENT INSTALLÉS

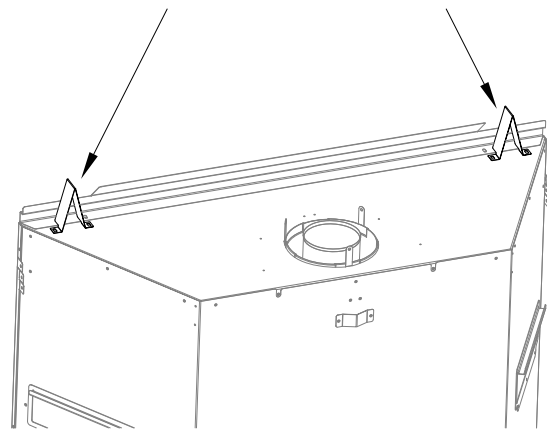

Figure 3.1 - Installation des étriers de dégagement

### 3.5 Installation des brides de clouage

Les pattes des brides de clouage, aux deux côtés de l'appareil, permettent différentes positions dans l'ouverture encadrée. Vous pouvez fixer l'appareil à l'ouverture encadrée :

- En retrait de 1/2" (13 mm) pour le matériau de façade
- En retrait de 5/8" (16 mm) pour le matériau de façade

Note : Les installations en retrait permettent au matériau de finition d'affleurer à égalité avec les côtés du foyer. L'installation affleurant à l'encadrement permet aux matériaux de finition de chevaucher les bords de la face avant du foyer. Les matériaux de finition ne doivent jamais chevaucher le panneau d'accès aux composants ni l'écran pare-étincelles. Voir la Section 4.1, Exigences d'installation - façade et finition.

ATTENTION: Ne retirez jamais ces pièces du foyer. Elles doivent être fixées en place, peu importe le matériau de finition utilisé.

#### Note importante concernant les matériaux de finition :

*Les matériaux de finition combustibles doivent arriver à la limite des bords du foyer, sans les dépasser. Voir les Figures 4.2 et 4.3.*

*Les matériaux de finition incombustibles peuvent chevaucher les bords de la face avant du foyer. Voir la Figure 4.4.*

Instructions:

1. Déterminez quelles pattes des brides de clouage, aux côtés droit et gauche du foyer, permettront de loger exactement l'épaisseur de votre matériau de façade.
2. Pliez les (4) pattes des brides de clouage pour qu'elles soient parallèles à façade du foyer. Ne les pliez pas trop, pour ne pas dépasser la façade du foyer.
3. Installez le foyer en le centrant dans l'ouverture brute de l'encadrement, de façon à permettre un dégagement minimum de 1/4 po (6 mm) aux coins de l'appareil.
4. Fixez le foyer aux montants de l'encadrement à l'aide de clous ou de vis à travers les pattes des brides de clouage.

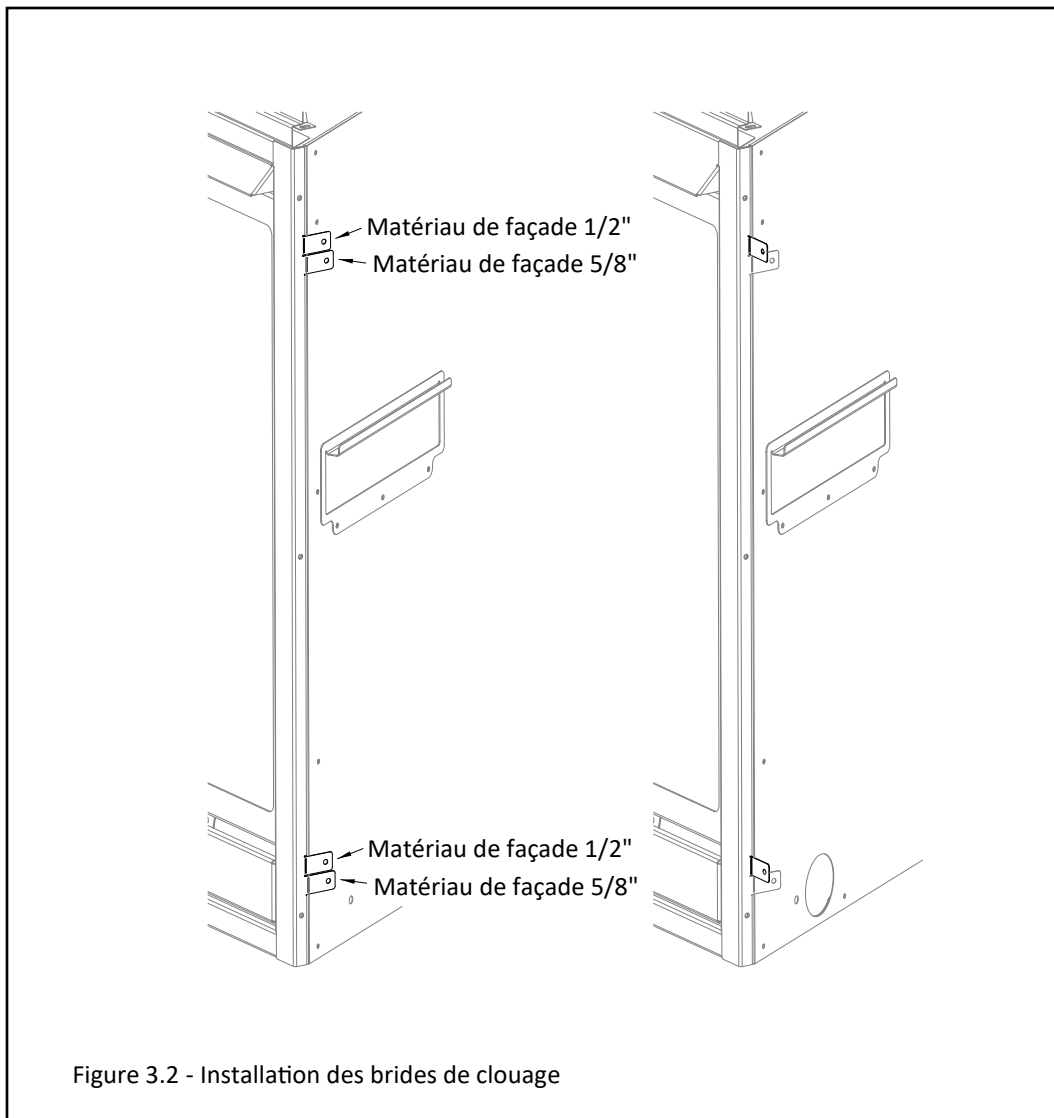

### 3.6 Dégagements aux matériaux combustibles

- Voir le Tableau 3.1 ci-dessous pour les dégagements minimums pour l'option d'installation standard.
- Voir la Figure 3.3 aux pages suivantes pour les options d'installation standard typiques.
- Sauf avis contraire, tous les dégagements et schémas d'encadrement de ce manuel utilisent du colombage 2" x 4" (nominal).

Tableau 3.1, Dégagements minimums du foyer aux matériaux combustibles		
Hauteur minimum de l'enceinte du foyer	47-1/4"	1200 mm
Largeur minimum de l'enceinte du foyer	41"	1040 mm
Profondeur minimum de l'enceinte du foyer	15-1/2"	393 mm
De la base du foyer au plafond	63"	1600mm
Des étriers de dégagement supérieurs du foyer	0"	0 mm
Des brides de clouage gauche et droite du foyer	0"	0 mm
Des espaceurs de dégagement arrière du foyer	0"	0 mm
Des coins du foyer	1/4"	6 mm
Du devant du foyer	36"	914 mm
Des côtés du foyer aux murs latéraux adjacents	4-1/2"	114 mm
Du plancher de l'enceinte du foyer à la bordure de 3/4 po (19 mm) du manteau	37-1/8"	943 mm
Du plancher de l'enceinte du foyer à la tablette de 6 po (152 mm) de profondeur du manteau	40-1/2"	1030 mm

INSTALLATION TYPIQUE AVEC TERMINAISON VERTICALE

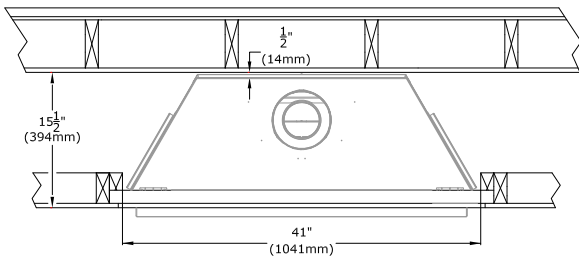

INSTALLATION TYPIQUE AVEC TERMINAISON HORIZONTALE

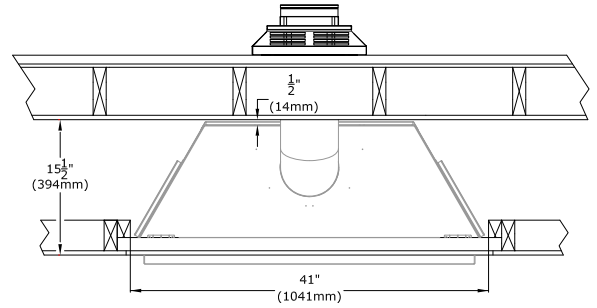

INSTALLATION TYPIQUE DANS UN COIN

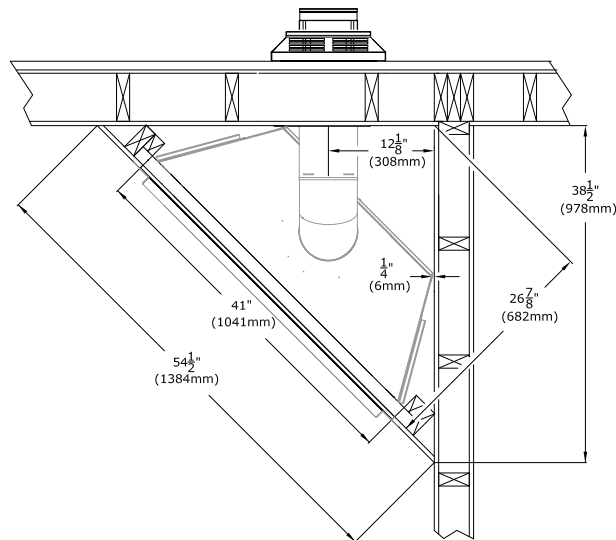

Figure 3.3 - Installations typiques de l'appareil

### 3.7 Encadrement brut de l'enceinte murale

Note : Sauf indication contraire, tous les dégagements et schémas d'encadrement de ce manuel utilisent du colombage 2" x 4" (nominal).

#### 3.7.1 Encadrement de l'ouverture brute

**AVERTISSEMENT :** Prévoyez des dégagements adéquats autour des ouvertures d'air de la chambre de combustion. Prévoyez un espace suffisant devant le foyer pour le retrait de l'écran pare-étincelles, l'accès aux composants, l'installation de la conduite de gaz, l'accès pour l'entretien, etc.

**ATTENTION :** Zone de transfert d'air froid. L'enceinte murale du foyer doit respecter tous les dégagements indiqués dans ce manuel et être construite conformément aux codes du bâtiment locaux. Les murs extérieurs doivent être isolés pour empêcher l'air froid de pénétrer dans la pièce.

Les dimensions d'encadrement de l'ouverture brute spécifiées à la FIGURE 3.4 ci-dessous sont les mêmes pour toutes les options d'installation et doivent être respectées.

- Une protection de plancher devant le foyer n'est pas requise. Des matériaux combustibles peuvent être utilisés si vous installez une extension d'âtre. Tenez compte de l'épaisseur des matériaux de finition de l'extension d'âtre si vous construisez une plateforme pour le foyer. L'extension d'âtre peut arriver à égalité avec le bord de finition inférieur du foyer, mais ne doit jamais couvrir le couvercle d'accès.

- La base du foyer doit être posée directement sur une surface en bois ou incombustible (aucun prélat ni tapis). Si ce foyer est installé directement sur de la moquette, de la tuile ou un matériau combustible autre qu'un plancher de bois, il doit être installé sur un panneau en métal ou en bois couvrant toute la largeur et la profondeur du foyer.
- Les dimensions de l'encadrement doivent tenir compte de l'épaisseur du revêtement mural et des matériaux de façade du foyer.
- Si de la maçonnerie est utilisée (optionnel), préparez les fondations requises pour en supporter le poids. Un linteau doit être utilisé au-dessus de l'appareil pour supporter le poids additionnel de la maçonnerie au-dessus du foyer.

#### 3.7.2 Installation d'une télévision au-dessus du foyer et construction en retrait pour la télévision

**AVERTISSEMENT :** Tous les dégagements au conduit d'évacuation doivent être maintenus.

- Installer une télévision au-dessus d'une cheminée est une pratique courante. La profondeur du manteau, la hauteur du plafond et les matériaux de construction des murs et du manteau affectent tous la température de surface de la télévision. La plupart des fabricants de télévision précisent dans leurs instructions qu'aucune télévision ne doit être installée sur, près ou au-dessus d'une source de chaleur.
- On recommande d'installer un manteau pour dévier la chaleur loin de la télévision.
- Le choix de l'emplacement d'une télévision appartient uniquement au propriétaire. Ce dernier est responsable de s'assurer que l'installation de la télévision et la conception du manteau ne feront pas dépasser la température de fonctionnement maximale indiquée des appareils électroniques.

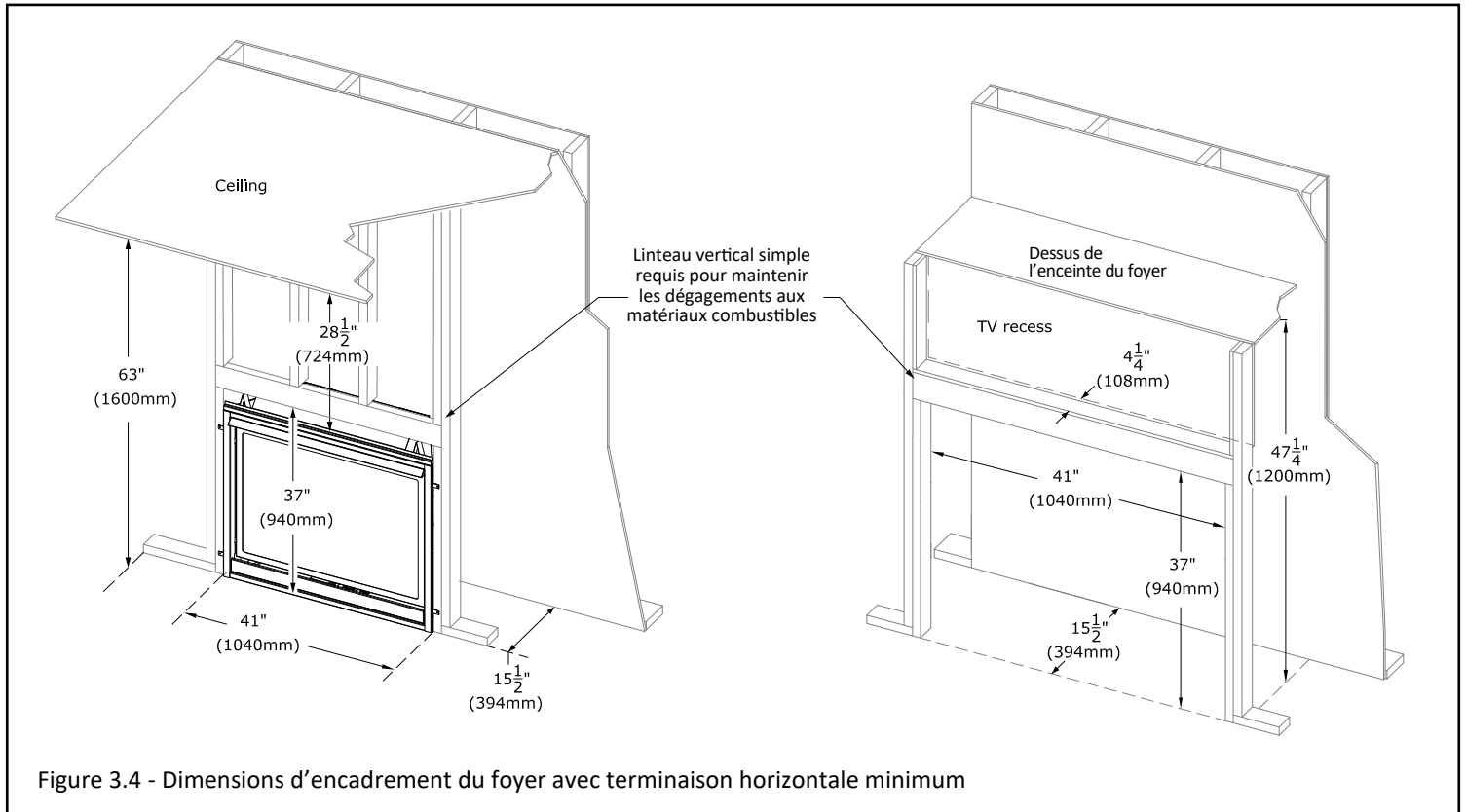



## 3.8 Encadrement de la terminaison d'évacuation

### 3.8.1 Emplacement de la terminaison d'évacuation

- L'emplacement de la terminaison d'évacuation extérieure doit être conforme à la section 6.0, EMBLEMES DE LA TERMINAISON D'ÉVACUATION.

### 3.8.2 Dégagements

- Un dégagement minimum de 1 po (25 mm) est exigé de tous les côtés du conduit d'évacuation vertical.

Voir la FIGURE 3.5 ci-dessous pour les dégagements suivants:

- Un dégagement minimum de 1 po (25 mm) est exigé au haut, aux côtés et au bas du conduit horizontal.

NOTE : Les coudes de la liste des systèmes de cheminée approuvés pour cet appareil, sont de longueur verticale variable. Veuillez consulter les instructions du fabricant du système de cheminée pour déterminer la dimension du coude utilisé pour l'installation. Ajustez les dimensions d'ouverture brute, là où le coupe-feu doit traverser le mur, de façon à maintenir les dégagements exigés.

### 3.8.3 Terminaisons verticales

- Suivez les instructions d'installation du fabricant du conduit d'évacuation, pour les terminaisons verticales.
- Les écrans thermiques de grenier peuvent être isolés en utilisant des matériaux isolants sans revêtement, homologués incombustibles selon la norme ASTM E 136.

### 3.8.4 Terminaisons horizontales

**AVERTISSEMENT : N'encastrez pas le chapeau d'évacuation dans le mur ou le revêtement mural.**

**IMPORTANT : Les sections de conduit horizontales exigent une pente montante de 1/4 po (6 mm) aux 12 po (305 mm) de conduit horizontal pour une évacuation à tirage naturel.**

Des coupe-feu muraux assurant les dégagements aux matériaux combustibles de 1 po (25 mm) au-dessus du conduit doivent être installés pour tout conduit d'évacuation horizontal traversant des murs intérieurs ou extérieurs. Ces coupe-feu muraux peuvent être isolés avec des matériaux isolants sans revêtement, homologués incombustibles selon la norme ASTM E 136.

Le coupe-feu 700-WPT de Kozy Heat, ou un coupe-feu mural assurant les dégagements aux matériaux combustibles de 1 po (25 mm) au-dessus du conduit doivent être installés pour tout conduit d'évacuation horizontal traversant des murs intérieurs ou extérieurs. Ces coupe-feu muraux peuvent être isolés avec des matériaux isolants sans revêtement, homologués incombustibles selon la norme ASTM E 136. Le coupe-feu mural 700-WPT est conçu pour un mur de 4 po à 6-1/2 po (101 à 165 mm) d'épaisseur.

Les dimensions d'encadrement du conduit flexible ont été testées avec le kit d'évacuation flexible Kozy Heat de Série 700-2. Voir le schéma ci-dessous.

### 3.8.5 Encadrement du coupe-feu mural

Voir la FIGURE 3.5 ci-dessous pour les dimensions d'encadrement du conduit d'évacuation minimum à terminaison horizontale.

1. Mesurez la distance entre le plancher du foyer et le centre du point de traversée murale prévu du conduit d'évacuation. Les dimensions du conduit rigide de la FIGURE 3.5 utilisent un coude Simpson DuraVent.
2. Découpez et encadrez une ouverture dans le mur pour permettre d'installer le conduit d'évacuation à l'horizontale, à travers le coupe-feu mural.
3. Suivez les instructions du fabricant du conduit de cheminée pour une installation d'évacuation à tirage naturel.

**Note : Les dimensions du conduit rigide sont testées avec un conduit homologué Simpson DuraVent. Les dimensions des produits d'autres fabricants peuvent varier.**

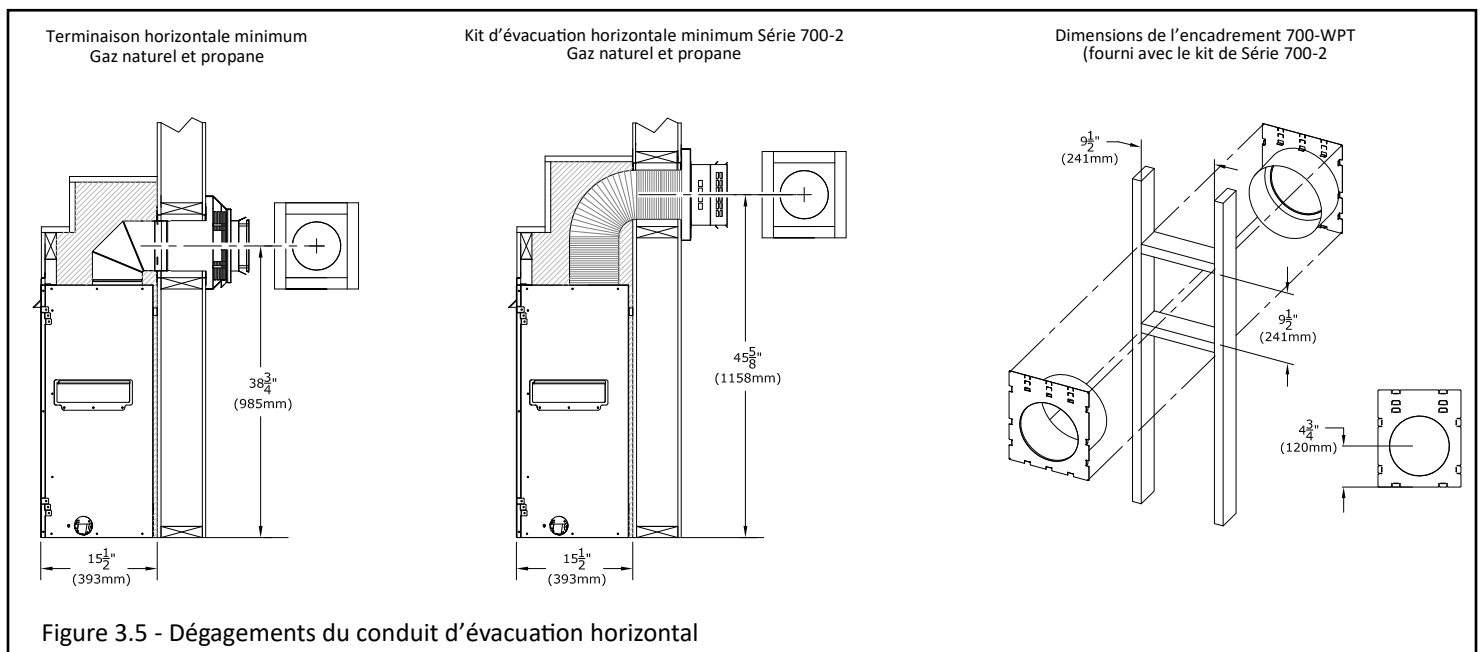

### 3.9 Installation du foyer extérieur couvert

L'installation d'un foyer extérieur couvert permet d'installer le foyer dans une zone extérieure abritée, où l'appareil est protégé du contact direct des précipitations.

Suivez les instructions et illustrations de cette section pour la procédure d'installation.

#### 3.9.1 Écrans pare-étincelles

Hussong Mfg. recommande fortement d'utiliser un écran pare-étincelles peinturé noir pour les installations extérieures. Les autres écrans pare-étincelles dotés d'un fini plaqué ou patiné ont fortement tendance à s'oxyder et à se décolorer.

#### 3.9.2 Exigences d'installation

- L'enveloppe isolante continue du bâtiment et la membrane d'étanchéité (protégeant des intempéries) ne doivent pas être interrompues par l'installation du foyer.
- L'utilisation de ce foyer est approuvée pour des températures de 40°F à 110°F (4°C à 43°C).
- Toutes les connexions de câblage doivent être conformes aux exigences d'installation extérieure de la norme NFPA 70 et/ou du Code canadien de l'électricité (Canada) ou du National Electrical Code (États-Unis).
- Tous les dégagements et exigences d'installation du présent manuel doivent être respectés.

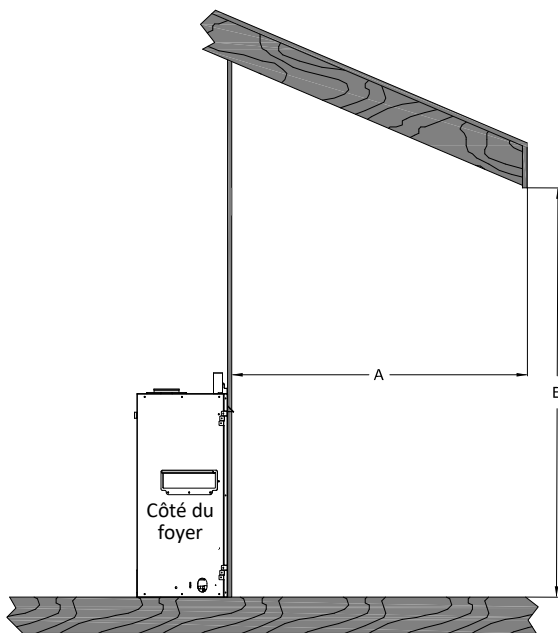

L'avant-toit (A) doit dépasser d'au moins 50% (ou plus) de l'élévation de la ligne de toit (B), mesurée à partir de la base du foyer.

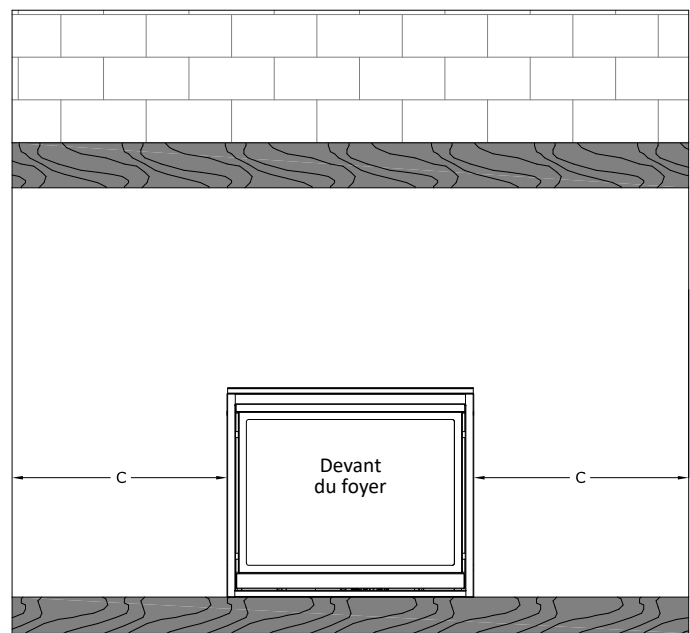

La largeur de l'avant-toit, de chaque côté de l'appareil (C), doit dépasser d'au moins 50% (ou plus) de l'élévation de la ligne de toit (B), mesurée à partir de la base du foyer.

Exemple : Si la ligne de toit (B) est située 10 pieds (3,1 m) au-dessus de la base du foyer, alors l'avant-toit (A) doit dépasser de 5 pieds (1,5 m) ou plus. De plus, la largeur de l'avant-toit, de chaque côté du foyer (C), doit dépasser de 5 pieds (1,5 m) ou plus.

Figure 3.6 - Installation du foyer extérieur couvert

**INTÉRIEUR**

L'enveloppe continue du bâtiment et la membrane d'étanchéité ne doivent pas être interrompues par l'installation du

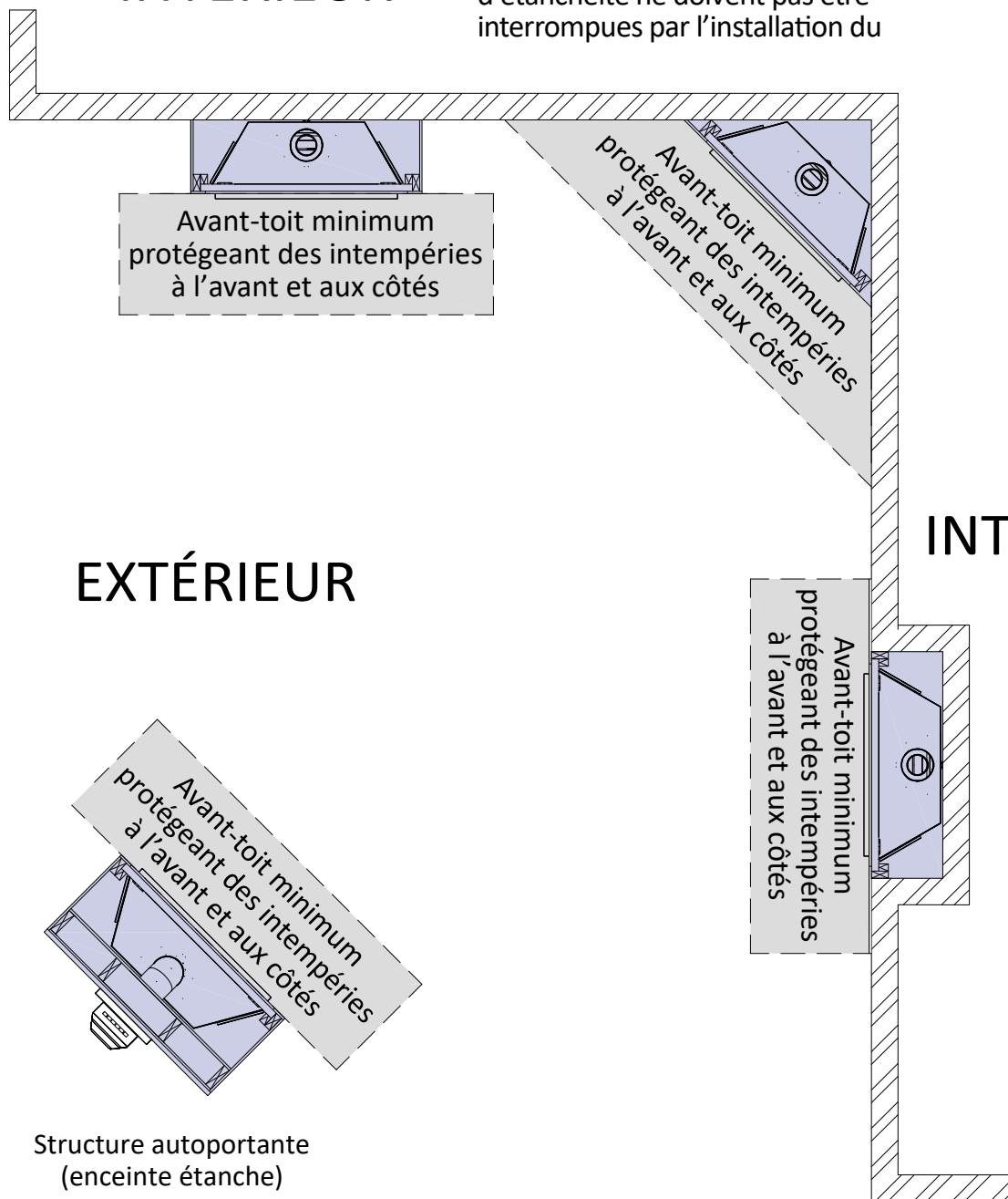

Figure 3.7 - Installation du foyer extérieur couvert

## 4.0 Façade et finition

---

### 4.1 Exigences d'installation - façade et finition

AVERTISSEMENT : Tous les dégagements minimums exigés aux matériaux combustibles doivent être maintenus autour de l'appareil et du conduit d'évacuation.

Assurez-vous que les matériaux de finition ne nuisent pas à l'installation et au retrait de l'écran pare-étincelles (voir la Section 2.4). Les matériaux de finition ne doivent pas obstruer les passages d'air de ventilation.

#### 4.1.1 Exigences pour manteau et extension d'âtre en matériaux combustibles

AVERTISSEMENT : Tous les dégagements minimums aux matériaux combustibles DOIVENT être maintenus.

- Profondeur du manteau combustible : Comme la FIGURE 4.1 l'indique, la bordure de finition de 3/4 po (19 mm) du manteau peut commencer à 37-1/8 po (943 mm) au-dessus du plancher de l'enceinte du foyer avec une manteau de 6 po (152 mm) commençant à 40-1/2 po (1030 mm) au-dessus du plancher de l'enceinte du foyer. La profondeur du manteau peut augmenter de 1 po (25 mm) pour chaque 1 po (25 mm) de hauteur additionnelle, à partir d'un manteau de 6 po (152 mm).
- Extension d'âtre combustible : Un couvre-plancher en matériau combustible peut être installé sous ce foyer, permettant une extension d'âtre combustible de longueur illimitée. Cependant, l'extension d'âtre ne doit jamais être plus élevée que la base du foyer (ou que le plancher de l'enceinte).
- Montants (piédroits) du manteau : Voir la FIGURE 4.5 et le paragraphe ci-dessous «Dégagements aux murs latéraux combustibles».
- Dégagements aux murs latéraux combustibles : Le dégagement minimum des côtés du foyer aux murs latéraux combustibles est de 4-1/2 po (114 mm) et à cette distance, ces murs latéraux peuvent être de longueur illimitée. Même exigence pour les montants (piédroits) du manteau du foyer. Voir FIGURE 4.5.

#### 4.1.2 Exigences pour manteau incombustible

- Profondeur du manteau incombustible : Une tablette de manteau incombustible de 6 po (152 mm) de profondeur doit être située à plus de 6 po (152 mm) au-dessus du bord de finition supérieur du foyer.
- La profondeur de la tablette du manteau peut augmenter de 1 po (25 mm) pour chaque 1 po (25 mm) de hauteur additionnelle.

#### 4.1.3 Recommandations de finition

NOTE : La surface de la zone au-dessus de l'appareil peut être affectée par les températures élevées qu'émet l'appareil. Pour réduire le risque de fissuration des panneaux de gyproc, Hussong Mfg. recommande les méthodes suivantes :

- Vérifier que les matériaux incombustibles et les panneaux de gyproc sont secs et exempts de poussière.
- Lorsque vous posez du ruban à joints et que vous comblez les joints, on recommande d'utiliser du ruban à joints, du treillis et des composés à joint résistants à la chaleur, tels que Durabond. Les joints doivent avoir séché selon les recommandations du fabricant.
- Pour une surface peinte, utilisez un apprêt de haute qualité au latex acrylique (ou une peinture-émulsion acrylique) et une couche de finition. Évitez les peintures mates ou de couleur pâle, pour éviter la décoloration.

Avis de non-responsabilité : Kozy Heat ne garantit aucun matériau utilisé autour du foyer. Kozy Heat décline toute responsabilité concernant des dommages aux matériaux de finition, incluant : gauchissement, décoloration, fissures, décollement ou écaillage. Ceci inclut aussi l'émission de gaz ou d'odeurs désagréables provenant des matériaux lorsqu'ils sont chauffés.

### CONDUIT RIGIDE

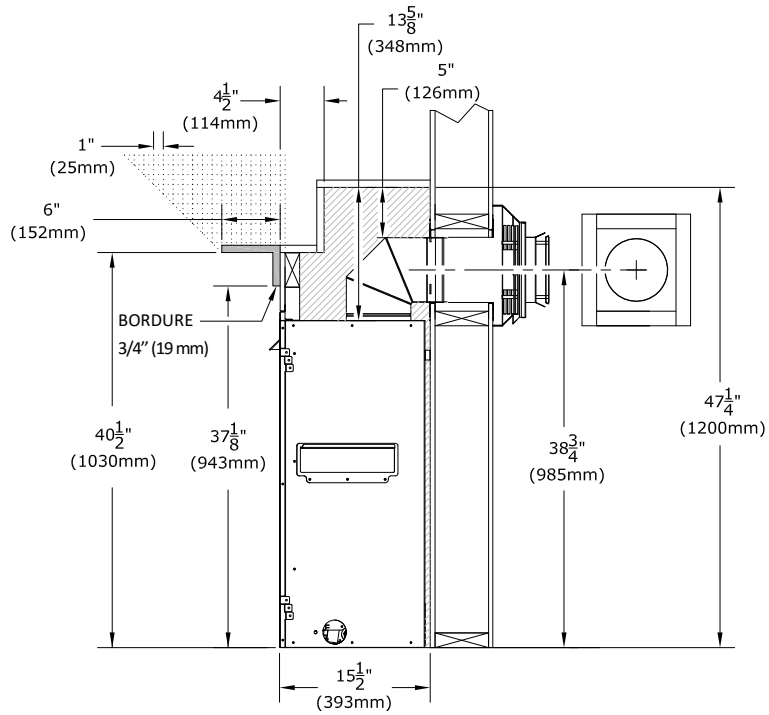

### CONDUIT FLEXIBLE

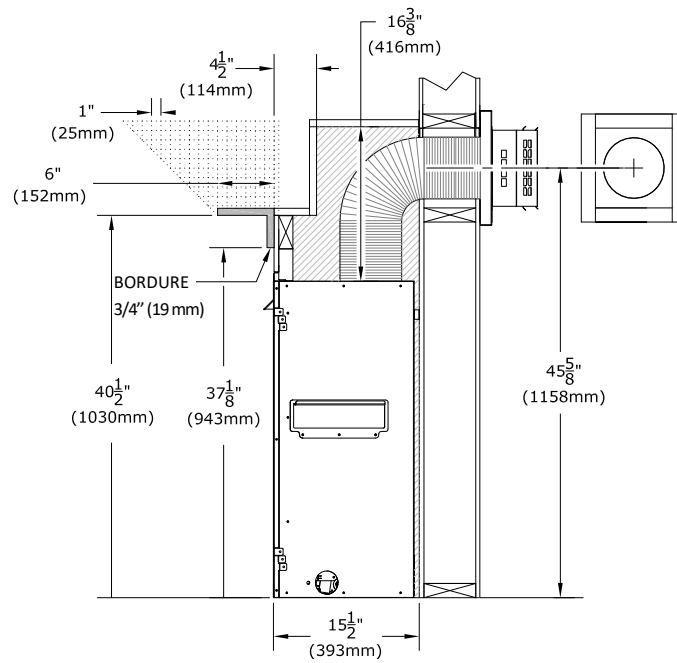
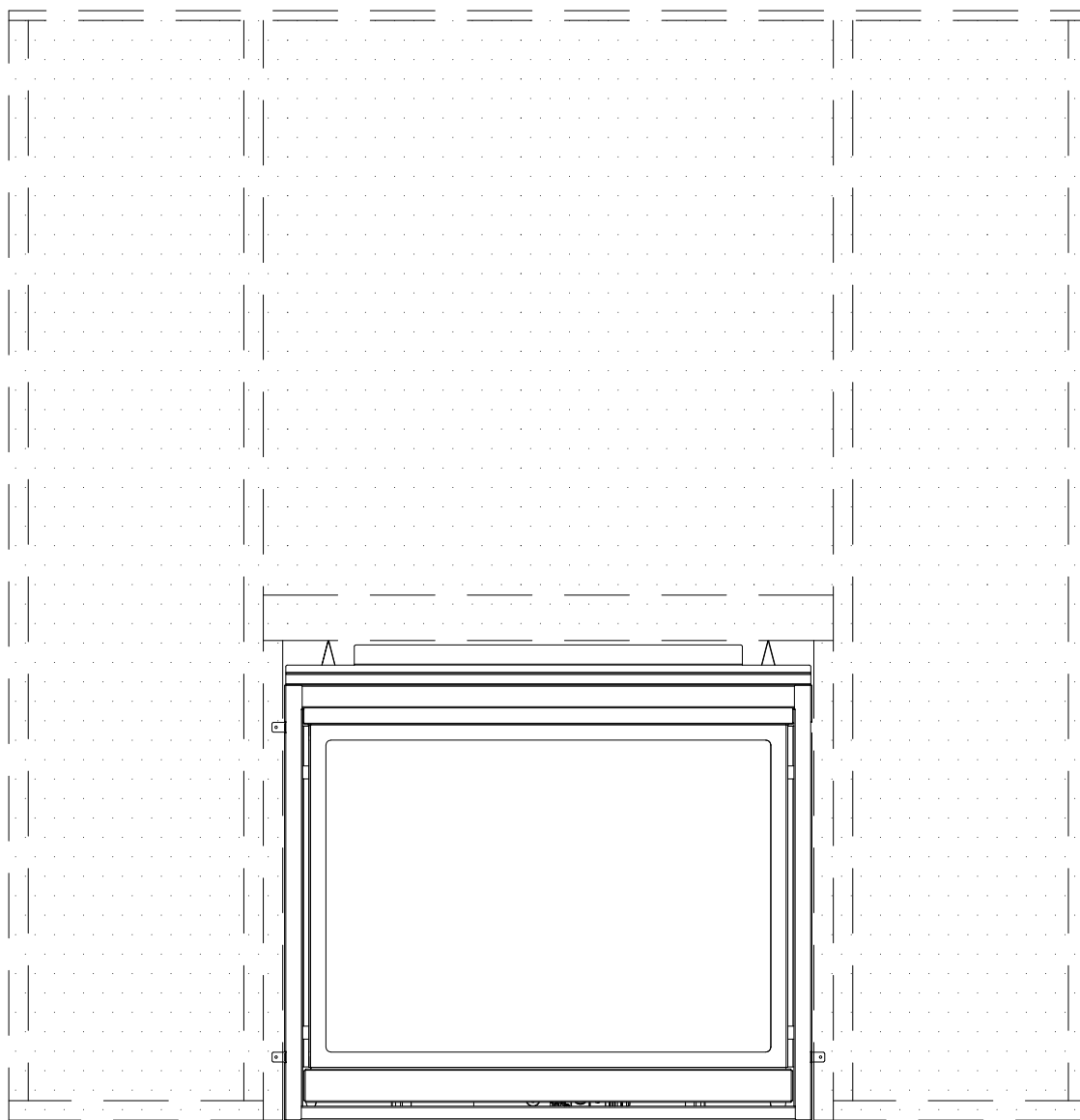

Figure 4.1 - Projections du manteau

**Note :** La Figure 4.2 ci-dessous montre où les matériaux de finition combustibles sont permis. Les matériaux de finition combustibles sont permis jusqu'aux bords latéraux et supérieur de l'appareil. La vue de profil (à angle) de la Figure 4.3 montre le panneau de finition combustible appuyé sur la bordure de dégagement supérieure.



Matériaux de finition combustibles permis

Figure 4.2 - Matériaux de finition combustibles

---

Note : La Figure 4.3 montre les matériaux de façade affleurant à la face avant de l'appareil.

- Le dessus de l'appareil est muni d'une bordure de dégagement supérieure de 1 po (25 mm) où vient s'appuyer le panneau de façade combustible.

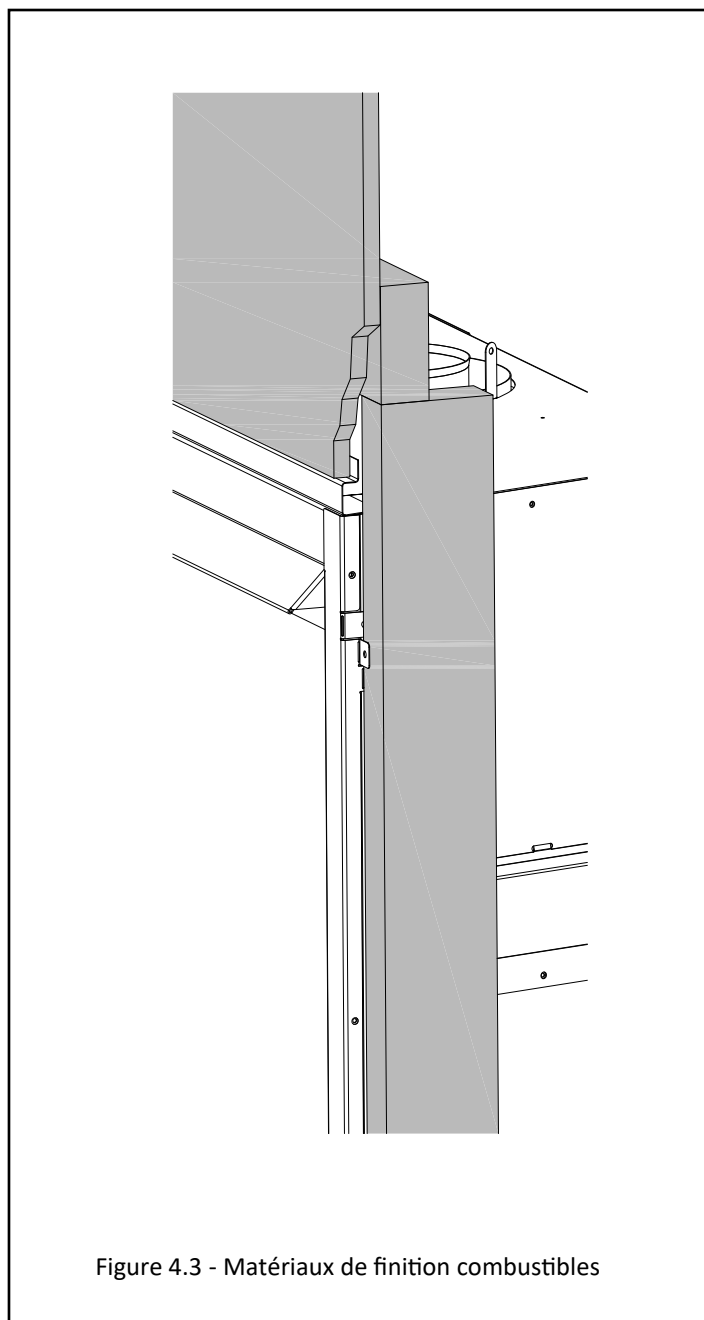

**Note :** La Figure ci-dessous montre où les matériaux de finition incombustibles sont permis. Si vous désirez que les matériaux de finition chevauchent la face avant du foyer, vous devez utiliser des matériaux de finition incombustibles par-dessus l'appareil. Les matériaux de finition ne doivent pas dépasser les limites du cadre vitré, de la hotte supérieure et du panneau d'accès aux composants.

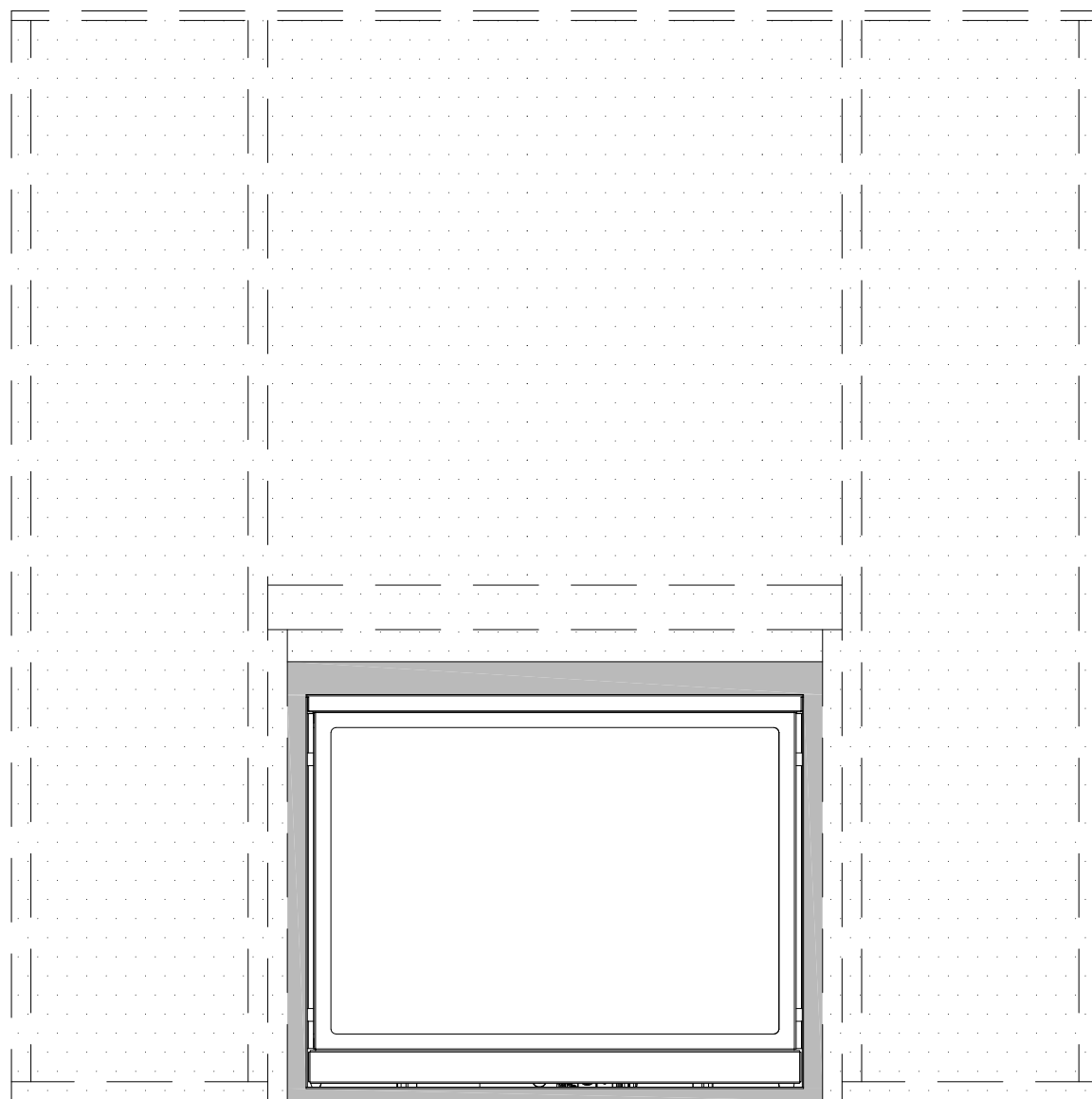

Matériau de finition incombustible seulement



Matériau de finition combustible permis

Figure 4.4 - Matériaux de finition incombustibles



**Note :** La figure ci-dessous montre le dégagement de 4-1/2 po (114 mm) exigé entre chaque côté du foyer et le mur latéral adjacent.

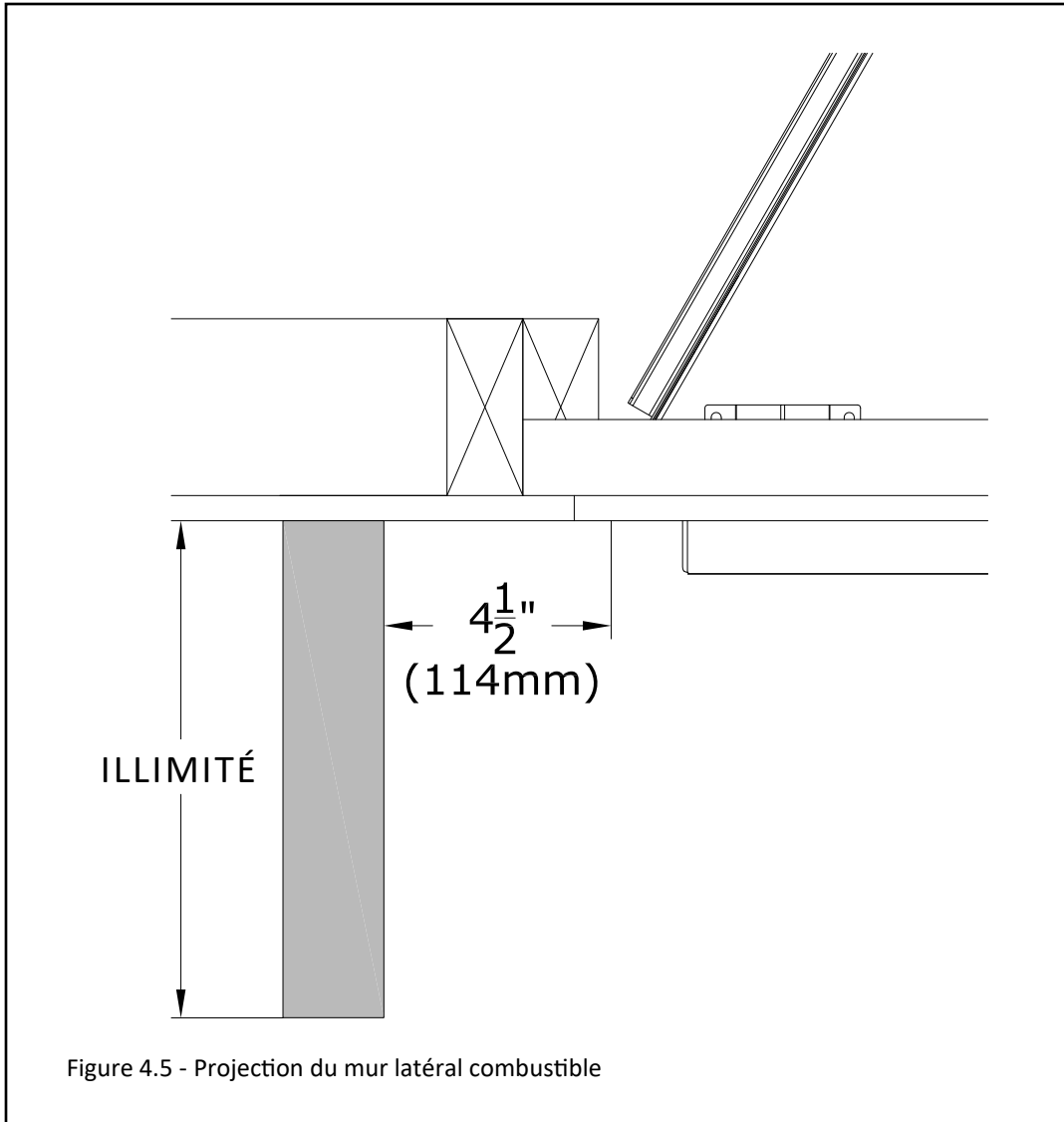

#### 4.1.4 Recommandations d'utilisation pour le marbre et autres matériaux en pierre

Kozy Heat fait certaines mises en garde si vous utilisez le marbre, le granite ou d'autres matériaux de finition en pierre.

- N'utilisez jamais de marbre, de granite ou de produits de pierre naturelle en une seule pièce taillée en forme de «U» comme matériau de finition, pour recouvrir les surfaces latérales et supérieure entourant l'ouverture du foyer.
- Si vous utilisez ces matériaux en une seule pièce (en forme de «U»), ceux-ci risquent de fissurer en raison de l'expansion thermique.
- Consultez le fabricant ou distributeur de votre matériau de finition pour l'utiliser dans des applications à haute température autour d'un foyer. Assurez-vous que ce matériau peut être exposé à des températures supérieures à 160°F (71°C). Kozy Heat n'assume aucune responsabilité en cas de décoloration, de fissuration ou autres dommages liés à la chaleur.

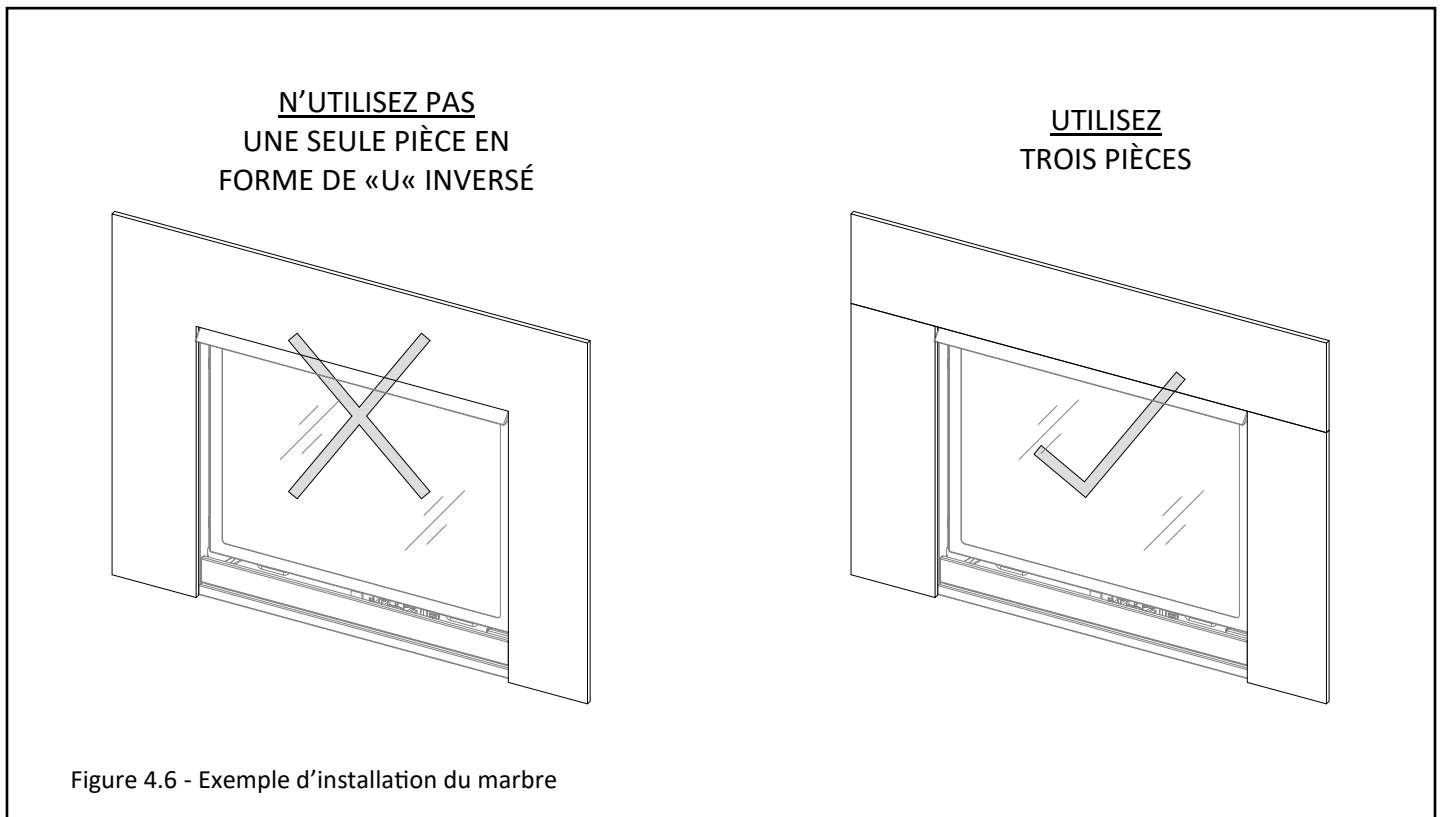

## 4.2 Garnitures extérieures - Utilité et installation (SP41-081)

**Ce kit Inclut :** (2) garnitures latérales et (1) garniture supérieure

### Utilité :

Le kit de garnitures extérieures est un accessoire en option.

- Ces garnitures sont conçues pour être utilisées lorsque le matériau de finition affleure à la face avant de l'appareil, afin de couvrir les bords non finis et exposés du matériau de finition. Les brides de clouage de l'appareil doivent être installées à la position en retrait de 1/2 po (13 mm) ou 5/8 po (16 mm) des pattes pliables ajustables. Choisissez la position requise des brides de clouage, selon l'épaisseur de votre matériau de finition. Voir le manuel de l'appareil pour plus d'information.
- Les garnitures extérieures sont tenues en place par la friction entre les bords extérieurs de l'appareil et les bords des matériaux de finition, et aussi par le ruban adhésif à double face à l'arrière des garnitures. Vérifiez que vos matériaux de finition sont exempts de poussières ou débris, pour s'assurer que le ruban adhésif colle bien aux matériaux de finition.
- Note : Si vous installez de la tuile, de la pierre ou un autre matériau de finition épais, on recommande d'utiliser le kit de garnitures de finition SP41-FTK, dont les bords métalliques permettent d'y appuyer le matériau de finition.

### Installation :

1. Pour chaque garniture latérale, retirez la pellicule de papier protégeant le ruban adhésif. Installez les garnitures latérales en collant leur face adhésive au matériau de finition. Ces garnitures ont des fentes à aligner aux vis situées aux côtés de l'appareil.
2. Pour la garniture supérieure, retirez la pellicule de papier protégeant le ruban adhésif. La garniture supérieure s'insère entre le bord supérieur de l'appareil et le matériau de finition adjacent. La Figure 4.7 montre l'installation des garnitures extérieures.

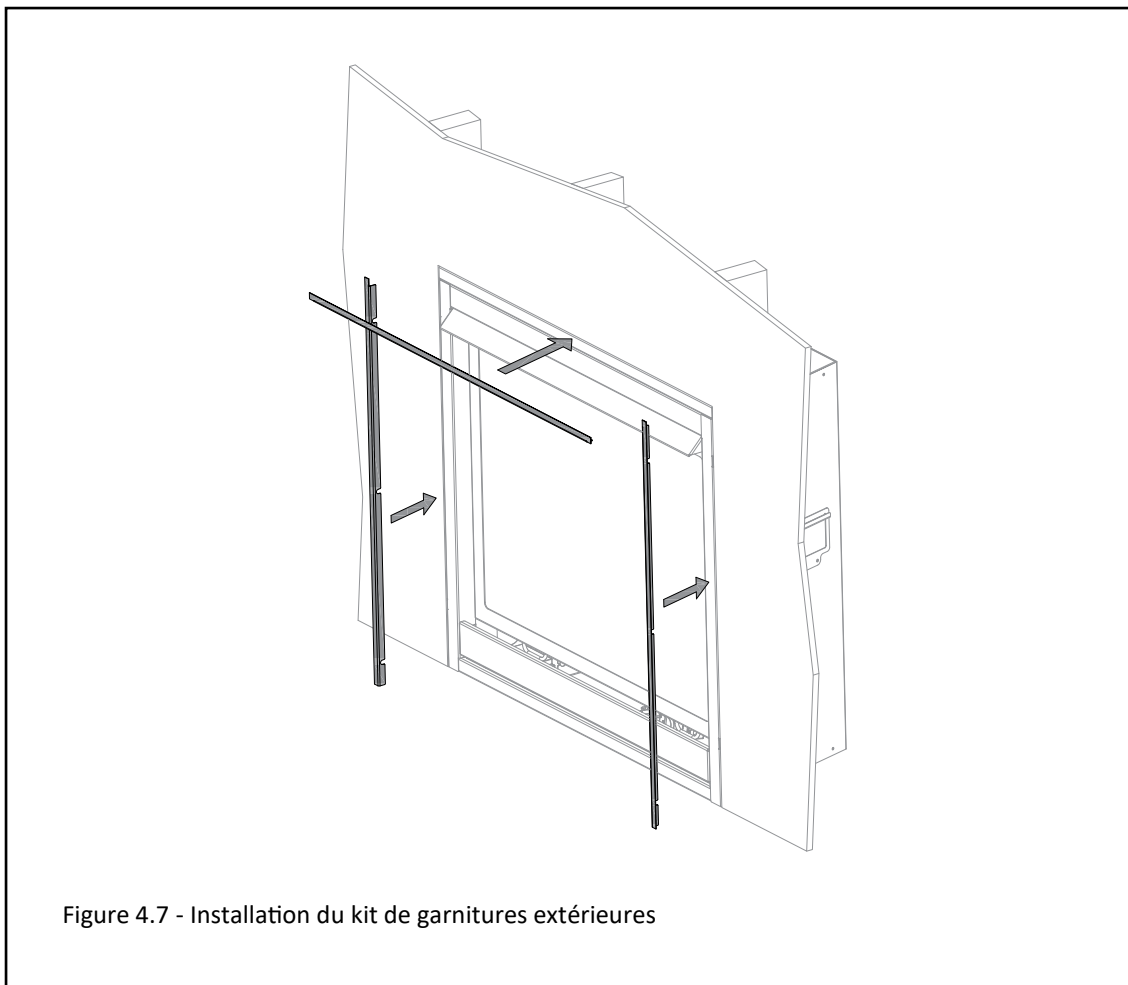

### 4.3 Kit de garnitures de finition - Utilité et installation (SP41-FTK)

Ce kit Inclut : (2) garnitures latérales et (1) garniture supérieure

#### Utilité :

Le kit de garnitures de finition est un accessoire en option.

- Ces garnitures sont conçues pour être utilisées lorsque le matériau de finition dépasse de la face avant du foyer (ex. tuile ou pierre).
  - Si votre matériau de finition doit affleurer à la face avant de l'appareil (ex. cloison sèche ou gyproc), on recommande d'utiliser le kit de garnitures extérieures (SP41-081)
- Les brides de clouage de l'appareil doivent être installées à la position en retrait de 1/2 po (13 mm) ou 5/8 po (16 mm) de leurs pattes pliables ajustables. Choisissez la position requise des pattes ajustables des brides de clouage, selon l'épaisseur de votre matériau de façade initial (ex. panneau de ciment Durock).
- Le matériau de finition que vous choisissez (ex. tuile ou pierre) dépassera alors de la face avant du foyer et viendra s'abouter à ces garnitures de finition. Le kit de garnitures de finition aide à couvrir les bords exposés du matériau de finition.

#### Installation :

1. Installez d'abord les garnitures latérales. De chaque côté, desserrez les (3) vis à métal montrées à la Figure 4.8, et insérez les garnitures latérales de chaque côté. Resserrez les vis pour fixer les garnitures au foyer.
2. Installez la garniture supérieure. Desserrez les (2) vis à métal montrées à la Figure 4.8, et insérez la garniture supérieure. Resserrez les vis pour fixer la garniture au foyer.

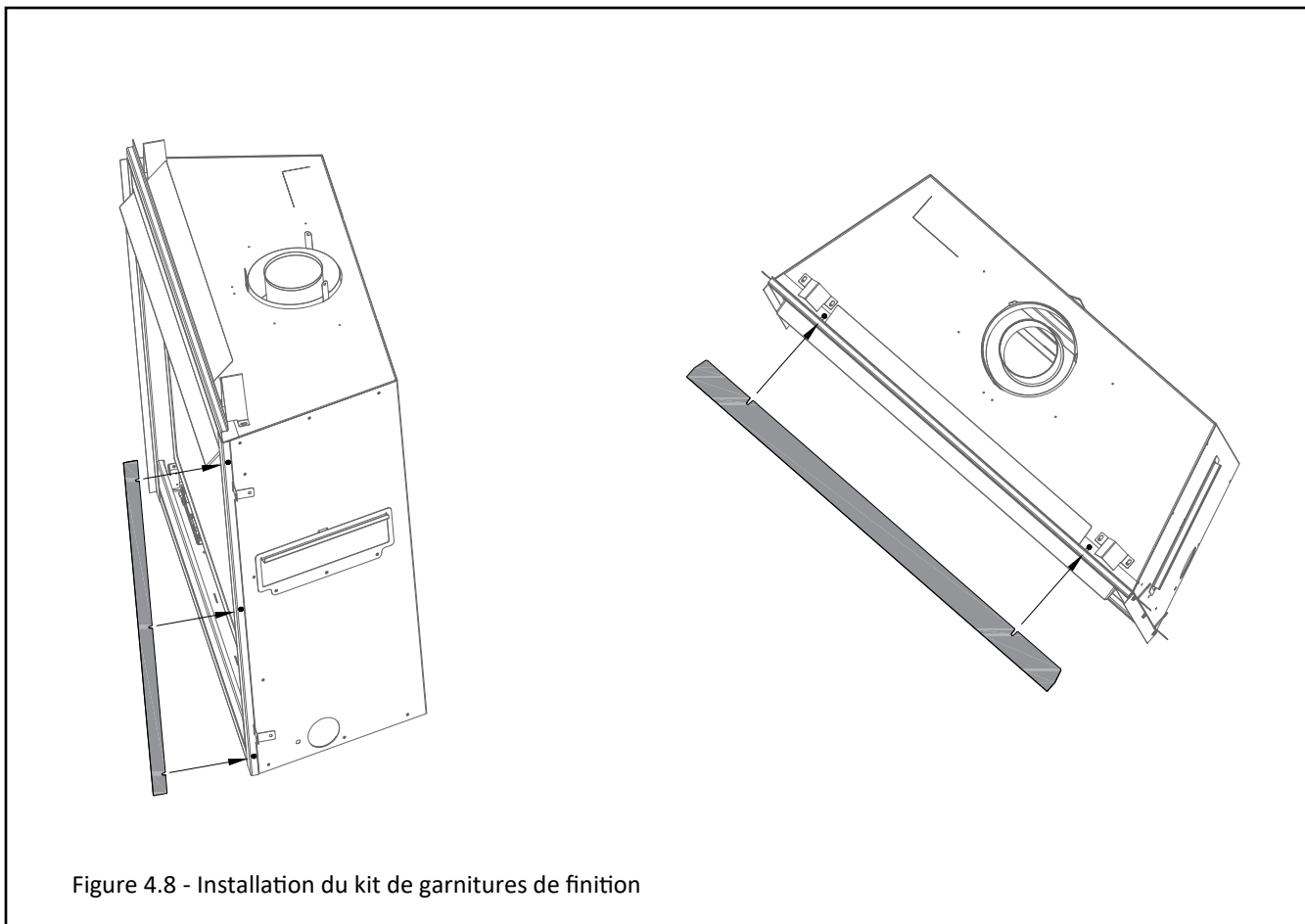

## 4.4 Installation de l'écran pare-étincelles

### 4.4.1 Écran pare-étincelles (SP41-ES2)

1. Repérez les (4) fentes situées de chaque côté du bâti du foyer (voir Figure ci-dessous).
2. Alignez les crochets (à l'arrière de l'écran pare-étincelles) avec les fentes du bâti du foyer.
3. Soulevez légèrement l'écran pare-étincelles pour insérer les crochets dans les fentes, puis abaissez-le en place.
  - Pour retirer l'écran pare-étincelles : soulevez-le et sortez-le des fentes.

### 4.4.2 Surcadres (SP41-POL et SP41A-POL)

1. S'il est installé, retirez l'écran pare-étincelles.
2. Centrez le surcadre par-dessus l'écran pare-étincelles (retiré).
3. Repérez les (4) languettes du surcadre. Pliez à la main les languettes pour fixer le surcadre à l'écran pare-étincelles.
4. Repérez les (4) fentes situées de chaque côté du bâti du foyer.
5. Alignez les crochets (à l'arrière de l'écran pare-étincelles) avec les fentes du bâti du foyer.
6. Soulevez légèrement l'écran pare-étincelles pour insérer les crochets dans les fentes, puis abaissez-le en place.
  - Pour retirer l'écran pare-étincelles : soulevez-le et sortez-le des fentes.

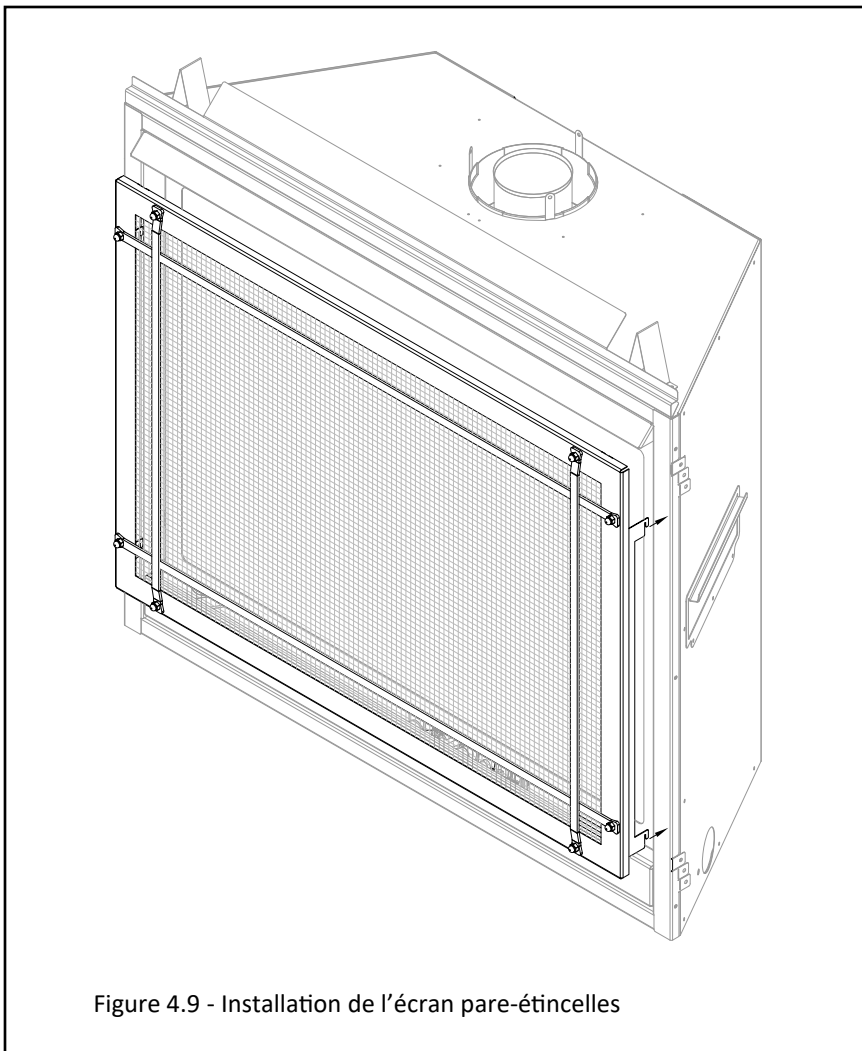

Figure 4.9 - Installation de l'écran pare-étincelles

## 5.0 Raccordement de la conduite de gaz

### 5.1 Conversion de gaz

SP-41-L : Moteur pas-à-pas vendu séparément pour compléter la conversion de gaz

ATTENTION : La conversion doit être effectuée conformément aux exigences des autorités provinciales compétentes et conformément aux exigences du code d'installation ANSI Z223.1.

Ce foyer est prêt à fonctionner au gaz naturel. Pour le convertir au propane, suivez les instructions fournies avec le kit de conversion.

### 5.2 Installation de conduite de gaz

ATTENTION : L'installation de la conduite de gaz doit être effectuée seulement par un installateur qualifié, conformément aux codes du bâtiment locaux, s'il y en a. Sinon, suivre la norme ANSI Z23.1. Dans l'État du Massachusetts, l'installation doit être faite seulement par un installateur de gaz ou un plombier certifié.

NOTE : Cet appareil et son robinet d'arrêt individuel doivent être débranchés de la tuyauterie d'alimentation de gaz lors des tests de pression du système si la pression des tests est supérieure à 1/2 psi (3,5 kPa). Pour les pressions d'essai inférieures ou égales à 1/2 psi (3,5 kPa), l'appareil doit être isolé de la tuyauterie d'alimentation de gaz, en fermant son robinet d'arrêt manuel individuel.

- Un robinet d'arrêt manuel homologué (et approuvé par l'État du Massachusetts) de 1/2 po à poignée en «T» et un raccord de gaz flexible doivent être raccordés à l'entrée de la valve de contrôle de gaz de 1/2 po (13 mm). Si vous utilisez des composants différents, consultez les codes locaux, pour vérifier la conformité.
- Ce foyer est muni d'un raccord de gaz flexible de 3/8 po (10 mm) x 18 po (457 mm) de long et d'un robinet d'arrêt manuel.
- Acheminez la conduite de gaz jusqu'à l'intérieur du foyer par le trou d'accès de gaz prévu à cet effet. La conduite de gaz doit être acheminée jusqu'au point où le robinet d'arrêt manuel se raccorde à la conduite de gaz flexible. Voir la Figure 2.1, Dimensions de l'appareil (page 9) pour l'emplacement du trou d'accès de la conduite de gaz.
- Installez la conduite de gaz de façon à ne pas obstruer les passages d'air du ventilateur.
- Pour les installations à haute altitude, consultez votre fournisseur de gaz local ou l'autorité compétente pour connaître les méthodes de calibrage appropriées («rating methods»).

**Tableau 5.1, Pressions d'alimentation de gaz à l'entrée - SP-41-L (IPI)**

	Gaz naturel	Propane
Pression minimum à l'entrée	5 po c.e. (1,24 kPa) 7 po c.e. (1,74 kPa) recommandé	11 po c.e. (2,74 kPa)
Pression maximum à l'entrée	10 po c.e. (2,49 kPa)	13 po c.e. (3,23 kPa)

**Tableau 5.2, Pressions d'alimentation de gaz à l'entrée - SP-41-MV (Millivolt)**

	Gaz naturel	Propane
Pression minimum à l'entrée	5 po c.e. (1,24 kPa) 7 po c.e. (1,74 kPa) recommandé	11 po c.e. (2,74 kPa)
Pression maximum à l'entrée	10 po c.e. (2,49 kPa)	13 po c.e. (3,23 kPa)

# 6.0 Emplacements de la terminaison d'évacuation

## 6.1 Terminaison avec chapeau d'évacuation vertical

Note : Applications à tirage naturel seulement.

- Voir la Figure 6.1 ci-dessous pour les dégagements d'une terminaison d'évacuation verticale.
- Voir la Figure 6.2 ci-dessous pour le dégagement entre deux terminaisons verticales.

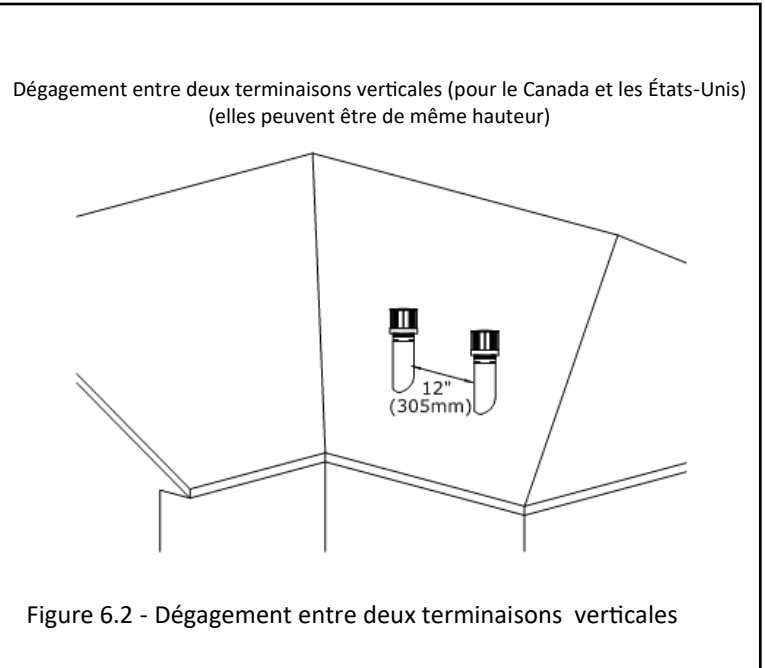
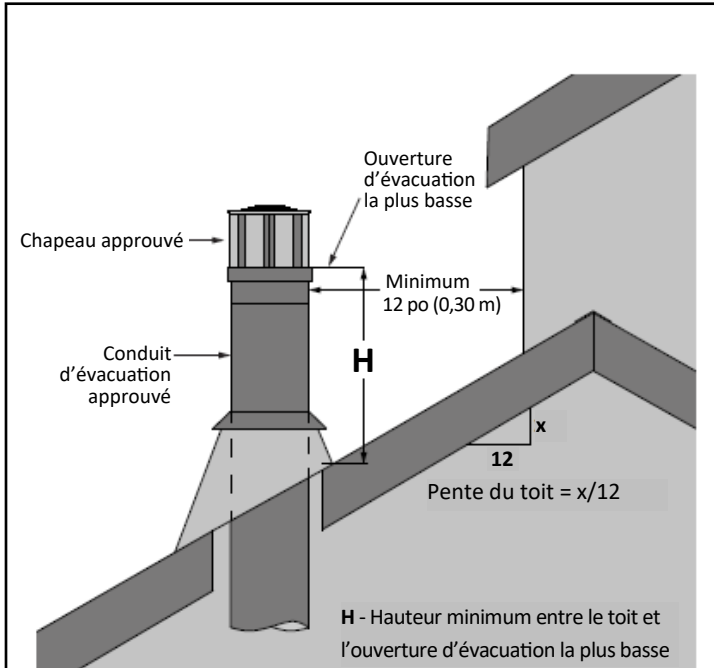

Figure 6.2 - Dégagement entre deux terminaisons verticales

Pente du toit	Hauteur min. (H) à partir du toit	
	Pieds	Mètres
Plat jusqu'à 6/12	1,0	0,30
Plus de 6/12 jusqu'à 7/12	1,25	0,38
Plus de 7/12 jusqu'à 8/12	1,5	0,46
Plus de 8/12 jusqu'à 9/12	2,0	0,61
Plus de 9/12 jusqu'à 10/12	2,5	0,76
Plus de 10/12 jusqu'à 11/12	3,25	0,99
Plus de 11/12 jusqu'à 12/12	4,0	1,22
Plus de 12/12 jusqu'à 14/12	5,0	1,52
Plus de 14/12 jusqu'à 16/12	6,0	1,83
Plus de 16/12 jusqu'à 18/12	7,0	2,13
Plus de 18/12 jusqu'à 20/12	7,5	2,27
Plus de 20/12 jusqu'à 21/12	8,0	2,44

Figure 6.1 - Dégagements d'une terminaison d'évacuation verticale

## 6.2 Dégagements minimums des terminaisons

Voir la Figure 6.3 et le tableau ci-dessous pour les dégagements des terminaisons d'évacuation à tirage naturel selon leur emplacement.

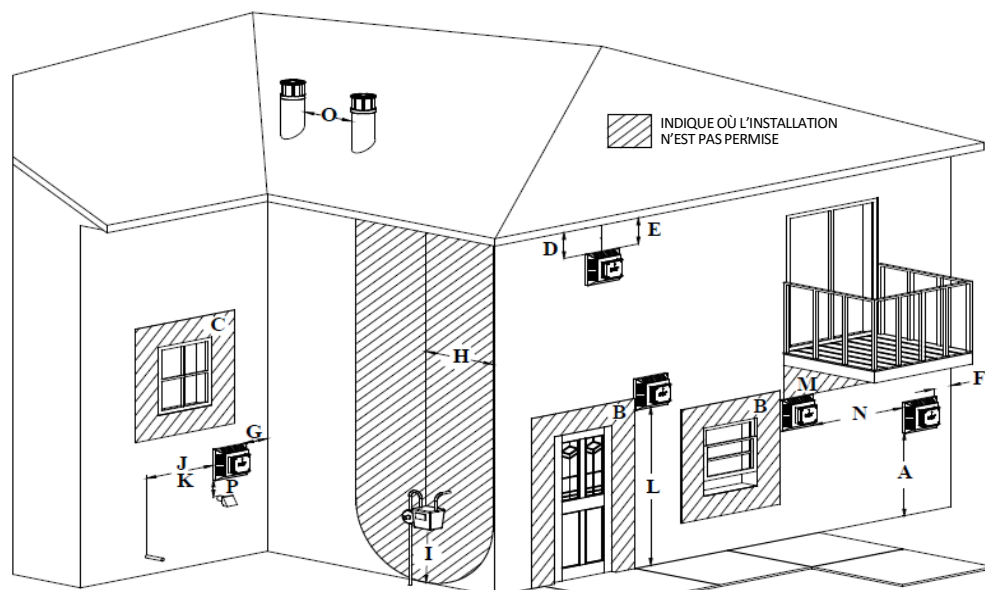

### Recommandation concernant les revêtements en vinyle et en PVC

Les revêtements en vinyle et en PVC risquent de se déformer, plier ou gondoler sous l'effet de la chaleur sortant du chapeau d'évacuation d'un foyer à terminaison horizontale. Veuillez consulter le fabricant de votre système de cheminée (conduit d'évacuation) pour de l'information concernant les protecteurs de revêtement de vinyle.

Kozy Heat décline toute responsabilité concernant des dommages aux revêtements en vinyle ou en PVC dans ce type d'installation.

Figure 6.3 - Dégagements des terminaisons d'évacuation

		Canada	États-Unis
A	Dégagement au-dessus d'un terrain, véranda, galerie, terrasse ou balcon	12 po (30 cm)	12 po (30 cm)
B	Dégagement à une porte ou fenêtre ouvrante	12 po (30 cm)	9 po (23 cm)
C	Dégagement à une fenêtre fermée en permanence (recommandé pour prévenir la condensation sur la fenêtre)	12 po (30 cm)*	12 po (30 cm)*
D	Dégagement vertical à un soffite ventilé situé au-dessus de la terminaison en-deçà d'une distance horizontale de 2 pieds (61 cm) à partir du bord de la terminaison	24 po (61 cm)*	24 po (61 cm)*
E	Dégagement à un soffite non ventilé	12 po (30 cm)*	12 po (30 cm)*
F	Dégagement à un coin extérieur	0 po (0 cm)*	0 po (0 cm)*
G	Dégagement à un coin intérieur	12 po (30 cm)*	12 po (30 cm)
H	Dégagement de chaque côté de la ligne centrale prolongée au-dessus d'un compteur / régulateur de gaz	3 pieds (91 cm) sur une hauteur de 15 pieds (4,5 m) au-dessus d'un compteur / régulateur	*
I	Dégagement à la sortie d'évent du régulateur de gaz	3 pieds (91 cm)	*
J	Dégagement à la prise d'alimentation d'air non mécanique du bâtiment, ou prise d'air de combustion d'un autre appareil	12 po (30 cm)	9 po (23 cm)
K	Dégagement à la prise d'air de ventilation mécanique	6 pieds (1,83 m)	3 pieds (91 cm) au-dessus [Massachusetts : 10 pieds (3 m) au-dessus] si à moins de 10 pieds (3 m) horizontalement
L	Dégagement au-dessus d'un trottoir pavé ou d'une entrée d'auto pavée située sur un terrain public	7 pieds (2,13 m)†	*
M	Dégagement sous la véranda, la galerie, la terrasse ou le balcon	12 po (30 cm)‡	12 po (30 cm)
N	Dégagement entre deux terminaisons d'évacuation horizontales	12 po (30 cm)	12 po (30 cm)
O	Dégagement entre deux terminaisons d'évacuation verticales (pouvant être de même hauteur)	12 po (30 cm)	12 po (30 cm)
P	Dégagements au-dessus de l'évacuation ou de la prise d'air d'une fournaise	12 po (30 cm)	12 po (30 cm)

\* Les dégagements doivent être conformes aux codes d'installation locaux et aux exigences du fournisseur de gaz.

† La terminaison ne peut pas être située directement au-dessus d'un trottoir ou d'une entrée d'auto pavée situé(e) entre deux habitations unifamiliales et desservant celles-ci.

‡ Permis seulement si la véranda, la galerie, la terrasse ou le balcon est complètement ouvert sur au moins deux côtés sous le plancher.

AVIS DE NON-RESPONSABILITÉ POUR SOFFITES/PLAFONDS/AVANT-TOITS EN VINYLE : Dégagements aux matériaux résistant à la chaleur (ex. bois, métal). Ceci n'inclut pas le vinyle. Hussong Manufacturing Co., Inc. n'est pas responsable des dommages dus à la chaleur si la terminaison d'évacuation aboutit sous un avant-toit, plafond ou



# 7.0 Conduit d'évacuation

## 7.1 Systèmes de cheminée approuvés

Cet appareil requiert un système de conduit coaxial de 4 po (102 mm) d'évacuation par 6-5/8 po (168 mm) de prise d'air.

Cet appareil est approuvé pour utiliser les systèmes de cheminée des fabricants suivants (terminaisons horizontales et verticales) : American Metal Products (Ameri-Vent), BDM, ICC, Metal Fab, Olympia Chimney Supply, Inc., Selkirk et Simpson DuraVent. Voir la section 7.1.1 ci-dessous.

Cet appareil peut être adapté pour utiliser du conduit en aluminium flexible de 4 po de diamètre de l'un des fabricants de système de cheminée approuvés lorsqu'il est utilisé en combinaison à une cheminée existante en maçonnerie ou en métal de Classe A d'au moins 7 po de diamètre intérieur. Voir la section 7.6 pour plus d'information.

Le conduit coaxial de cet appareil peut être converti au système de conduits colinéaires. Voir la section 7.7 pour l'information.

Cet appareil est approuvé pour utiliser le système de conduit d'évacuation directe flexible Kozy Heat 4 po x 7 po (Série 700-2) (terminaison horizontale seulement). Voir la Section 7.8 pour les composants d'évacuation et les instructions d'installation.

Consultez le manuel d'installation du système de cheminée du fabricant, pour les instructions d'installation complètes. L'installation doit être conforme aux exigences et restrictions spécifiées dans ce manuel.

### 7.1.1 Systèmes de cheminée approuvés de 4 po x 6-5/8 po

Fabricant du système de cheminée	N° de pièce du chapeau d'évacuation
American Metal Products (Ameri-Vent)	4DHCS 4DHC 4DVC 4D14S 4D36S DVCC33
BDM	940033HWS 940033 DVR6-HC DVR6-HCP DVR6-VCLP DVR6-VCH DVR6-SNK14 DVR6-SNK36
Simpson DuraVent	46DVA-CL33H 46DVA-CL33P 46DVA-HSCH 46DVA-VCH 46DVA-VC 46DVA-VCE 46DVA-HTC
ICC	CT3 IVT TM-4VTA TM-4HT TM-4RHT TM-4DHT TM-4SVT TM-4ST14 TM-4ST36

Fabricant du système de cheminée	N° de pièce du chapeau d'évacuation
Kozy Heat	745-2 718-2
Metal Fab	4DVT33F 4DHT 4DVT 4DVTHW 4DST14 4DST36
Olympia Chimney Supply, Inc.	VDV-VC04 VDV-VCH04 VDV-SNC0414 VDV-SNC0436 VDV-RCL33 VDV-CC33 VDV-VCCH33
Selkirk	4DT-HC 4DT-HCR 4DT-VT 4DT-VC 4DT-ST14 4DT-ST36 4DT-CC33

## 7.2 Exigences du conduit d'évacuation

NOTE : Consultez les codes d'installation locaux et nationaux pour assurer des débits d'air de combustion et de ventilation adéquats. Les exigences du conduit d'évacuation s'appliquent au gaz naturel et au propane.

- La hauteur et l'apparence des flammes dépendent du trajet du conduit d'évacuation et du type de gaz.
- Prévoyez un moyen pour vérifier visuellement le raccordement du conduit d'évacuation à l'appareil, une fois le foyer installé.
- Un dégagement minimum de 1 po (25 mm) doit être maintenu de tous les côtés du conduit d'évacuation vertical. L'écran thermique de grenier peut être isolé avec un matériau isolant sans revêtement homologué incombustible selon la norme ASTM E 136.
- Un dégagement minimum de 1 po (25 mm) au-dessus, au-dessous et de tous côtés du conduit d'évacuation horizontal doit être maintenu. Un coupe-feu mural assurant les dégagements requis aux matériaux combustibles doit être installé pour tout conduit d'évacuation horizontal traversant un mur intérieur ou extérieur. Ce coupe-feu mural peut être isolé avec un matériau isolant sans revêtement, homologué incombustible selon la norme ASTM E 136.
- Ce foyer à gaz ne peut pas être raccordé à un conduit de cheminée desservant un appareil de chauffage au bois.
- Les conduits horizontaux exigent une pente montante d'au moins 1/4 po (6 mm) à tous les 12 po (305 mm) de conduit horizontal.

## 7.3 Restriction d'évacuation

- L'apparence et les caractéristiques des flammes du foyer dépendent de l'altitude, du gaz utilisé, du trajet du conduit d'évacuation et autres facteur. Pour obtenir l'apparence des flammes désirée, le conduit d'évacuation peut être restreint par la plaque de restriction fournie (dans le paquet de pièces).
- La plaque de restriction fournie a tous ses anneaux intérieurs intacts et, une fois installée, elle offre la restriction d'évacuation la plus élevée. Les (2) anneaux précoupés du centre peuvent être retirés. Pour créer moins de restriction, retirer seulement le premier anneau du centre; pour créer encore moins de restriction, retirer aussi le deuxième anneau du centre.
- Voir la FIGURE 7.1 pour installer la plaque de restriction avant de raccorder le conduit d'évacuation, ou insérez-le par le déflecteur interne du foyer, si le conduit d'évacuation est déjà raccordé. Pour les recommandations d'ajustement d'évacuation par la plaque de restriction, voir la section 12.3.3, Restricteur d'évacuation (après installation).

## 7.4 Utilisation d'un conduit d'évacuation flexible à l'extérieur de l'enceinte du foyer

- Si un fabricant de système de cheminée approuvé offre l'option d'un conduit d'évacuation flexible pouvant remplacer le conduit d'évacuation rigide, suivez les instructions du fabricant.
- Les conduits d'évacuation flexibles peuvent être utilisés seulement à l'extérieur de l'enceinte du foyer.
  - Exception : Avec le foyer SP41, le kit de terminaison d'évacuation horizontale Série 700-2 est approuvé. Ce kit de terminaison d'évacuation horizontale peut s'installer à l'intérieur de l'enceinte du foyer. Voir la Section 7.8.
- Le conduit flexible ne peut pas être utilisé pour un conduit d'évacuation à terminaison verticale. Seuls les conduits d'évacuation flexibles approuvés (p.ex. 700-2) peuvent être utilisés pour une terminaison horizontale.

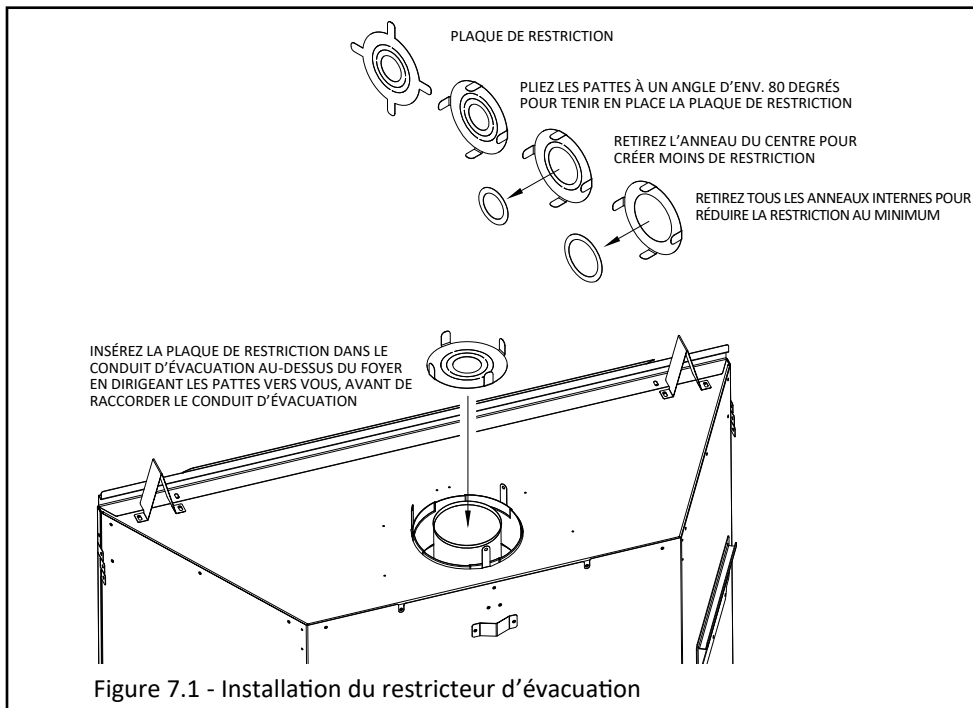

## 7.5 Installations du conduit d'évacuation coaxial à tirage naturel

### 7.5.1 Terminaisons verticales

Note : Installations pour gaz naturel et propane

(i) Terminaisons verticales - Minimum / Maximum :

Longueur verticale minimum de 3 pieds (914 mm) /  
Longueur verticale maximum de 50 pieds (15,24 m) +  
chapeau de terminaison

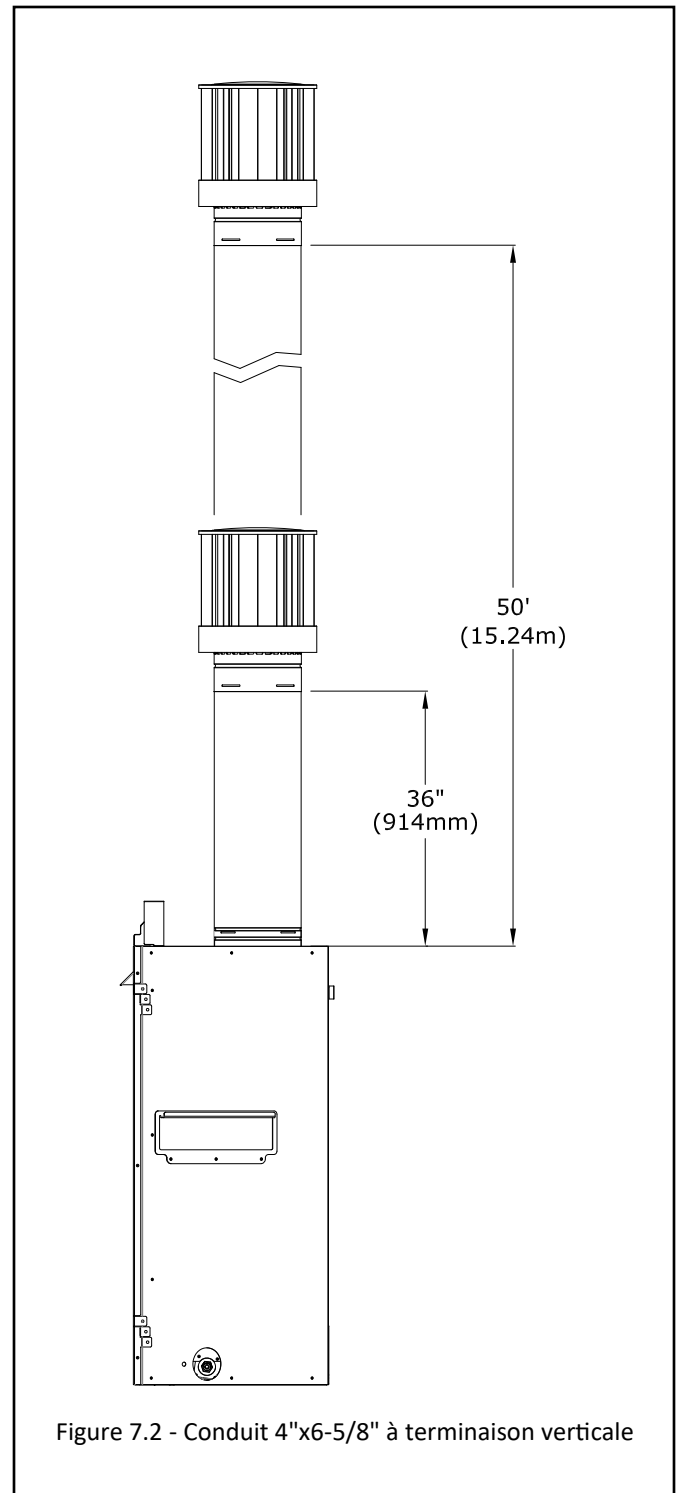

## 7.5.2 Terminaisons horizontales

Note : Installations pour gaz naturel et propane

Note : Les figures de cette section utilisent du conduit rigide. Les exigences du conduit d'évacuation s'appliquent aussi au conduit d'évacuation flexible de Série 700-2 à la Section 7.8.

IMPORTANT : Les sections de conduit horizontales exigent une pente montante de 1/4 po (6 mm) à tous les 12 po (305 mm) de conduit horizontal.

- (i) Conduit vertical minimum de 0 po à terminaison horizontale minimum :  
Conduit vertical de 0 po (0 mm) + coude horizontal 90° + conduit horizontal minimum de 6 po (152 mm) + chapeau de terminaison
- (i) Conduit vertical minimum de 0 po à terminaison horizontale maximum :  
Conduit vertical de 0 po (0 mm) + coude horizontal 90° + conduit horizontal maximum de 24 po (609 mm) + chapeau de terminaison
- (ii) Conduit vertical minimum de 9 po à terminaison horizontale minimum :  
Conduit vertical de 9 po (228 mm) + coude horizontal 90° + conduit horizontal minimum de 6 po (152 mm) + chapeau de terminaison
- (ii) Conduit vertical minimum de 9 po à terminaison horizontale maximum :  
Conduit vertical de 9 po (228 mm) + coude horizontal 90° + conduit horizontal maximum de 8 pieds (2,44 m) + chapeau de terminaison

- (iii) Conduit vertical minimum de 12 po à terminaison horizontale minimum :  
Conduit vertical de 12 po (305 mm) + coude horizontal 90° + conduit horizontal minimum de 6 po (152 mm) + chapeau de terminaison
- (iii) Conduit vertical minimum de 12 po à terminaison horizontale maximum :  
Conduit vertical de 12 po (305 mm) + coude horizontal 90° + conduit horizontal maximum de 10 pieds (3,05 m) + chapeau de terminaison
- (iv) Conduit vertical maximum de 24 po à terminaison horizontale minimum :  
Conduit vertical maximum de 24 po (609 mm) + coude 90° + conduit horizontal de 6 po (152 mm) + chapeau terminaison
- (iv) Conduit vertical maximum de 24 po à terminaison horizontale maximum :  
Conduit vertical maximum de 24 po (609 mm) + coude horizontal 90° + conduit horizontal maximum 16 pieds (4,88 m) + chapeau de terminaison
- (v) Conduit vertical maximum de 25 pieds à terminaison horizontale minimum :  
Conduit vertical maximum de 25 pieds (7,62 m) + coude horizontal 90° + conduit horizontal de 6 po (152 mm) + chapeau de terminaison
- (v) Conduit vertical maximum de 25 pieds à terminaison horizontale maximum :  
Conduit vertical maximum de 25 pieds (7,62 m) + coude horizontal 90° + conduit horizontal maximum de 25 pieds (7,62 m) + chapeau de terminaison

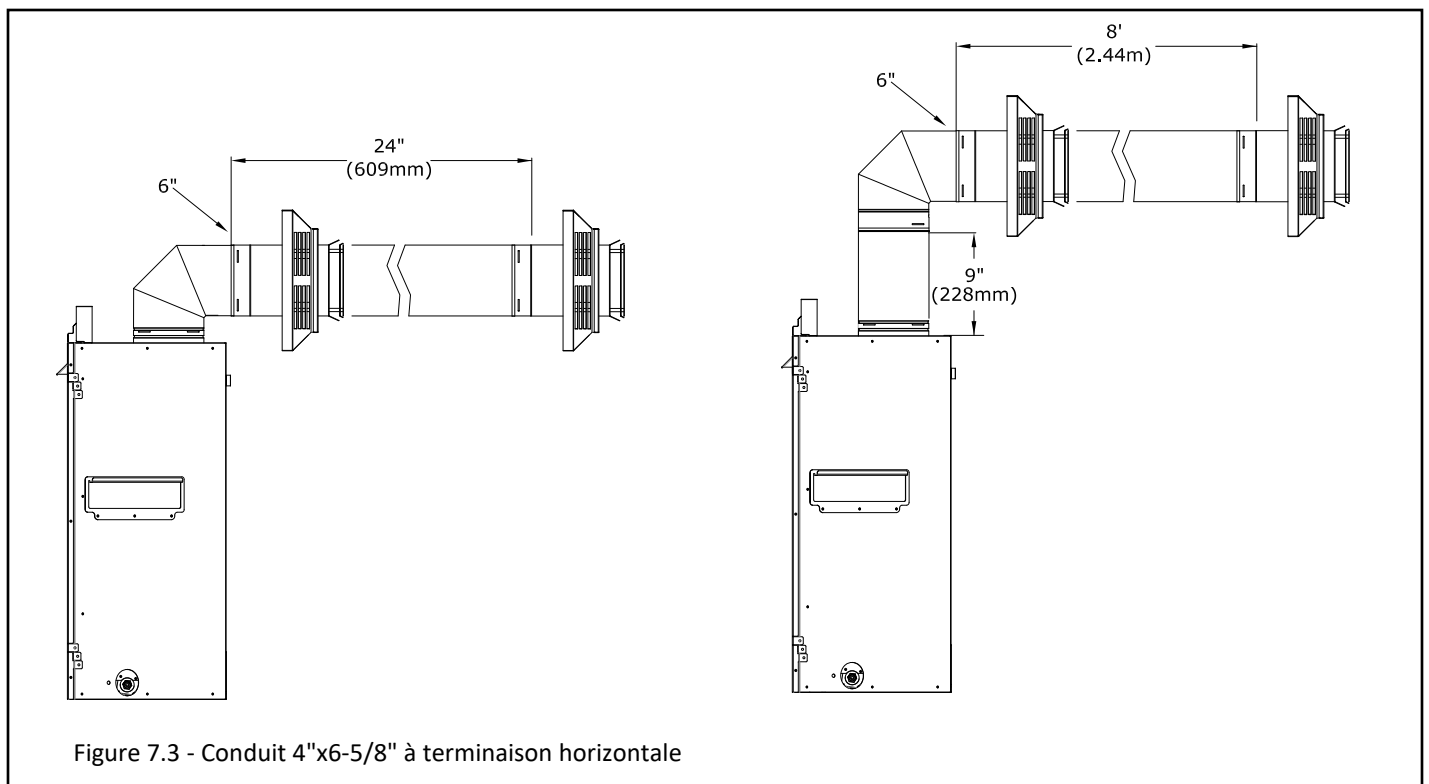

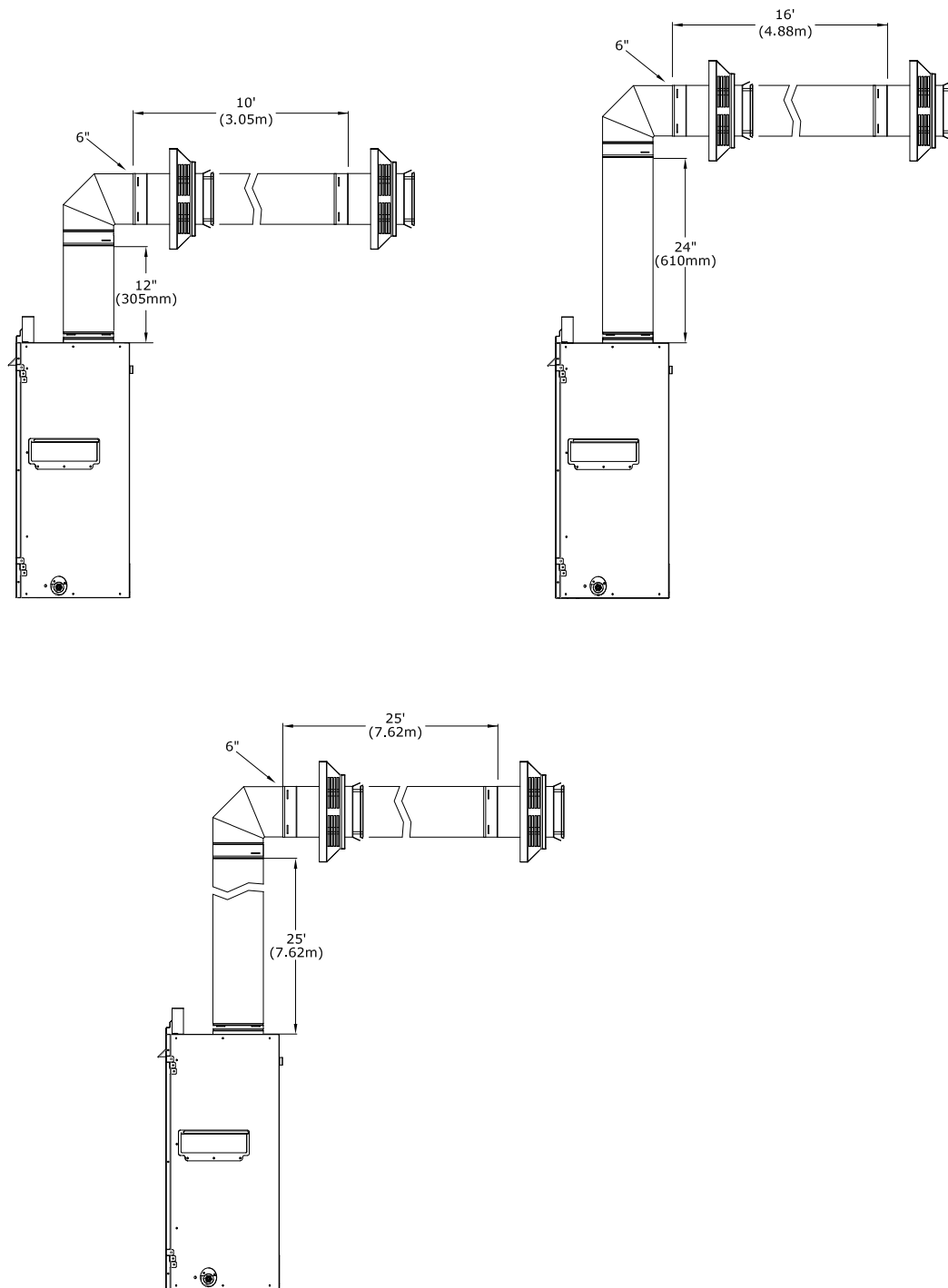

Figure 7.4 - Conduit 4"x6-5/8" à terminaison horizontale

### 7.5.3 Conduits d'évacuation combinés

Note : Installations pour gaz naturel et propane

La terminaison d'évacuation doit être à l'intérieur de la zone ombrée de la FIGURE 7.8.

L'écran thermique du conduit d'évacuation vertical doit être installé pour toute configuration d'évacuation (quelle que soit la longueur conduit vertical).

- 25 pieds (7,62 m) de conduit vertical maximum + 25 pieds (7,62 m) de conduit horizontal maximum = 50 pieds (15,2 m) de longueur totale
- Maximum de cinq (5) coudes de 90°. Pour chaque coude de 90° additionnel utilisé après le premier coude, soustraire 3 pieds (914 mm) de la longueur maximum permise du conduit d'évacuation.
- Deux (2) coudes de 45° peuvent être utilisés au lieu d'un (1) coude de 90°. Pour chaque coude de 45° utilisé, soustraire 18 po (457 mm) de la longueur maximum permise du conduit d'évacuation.

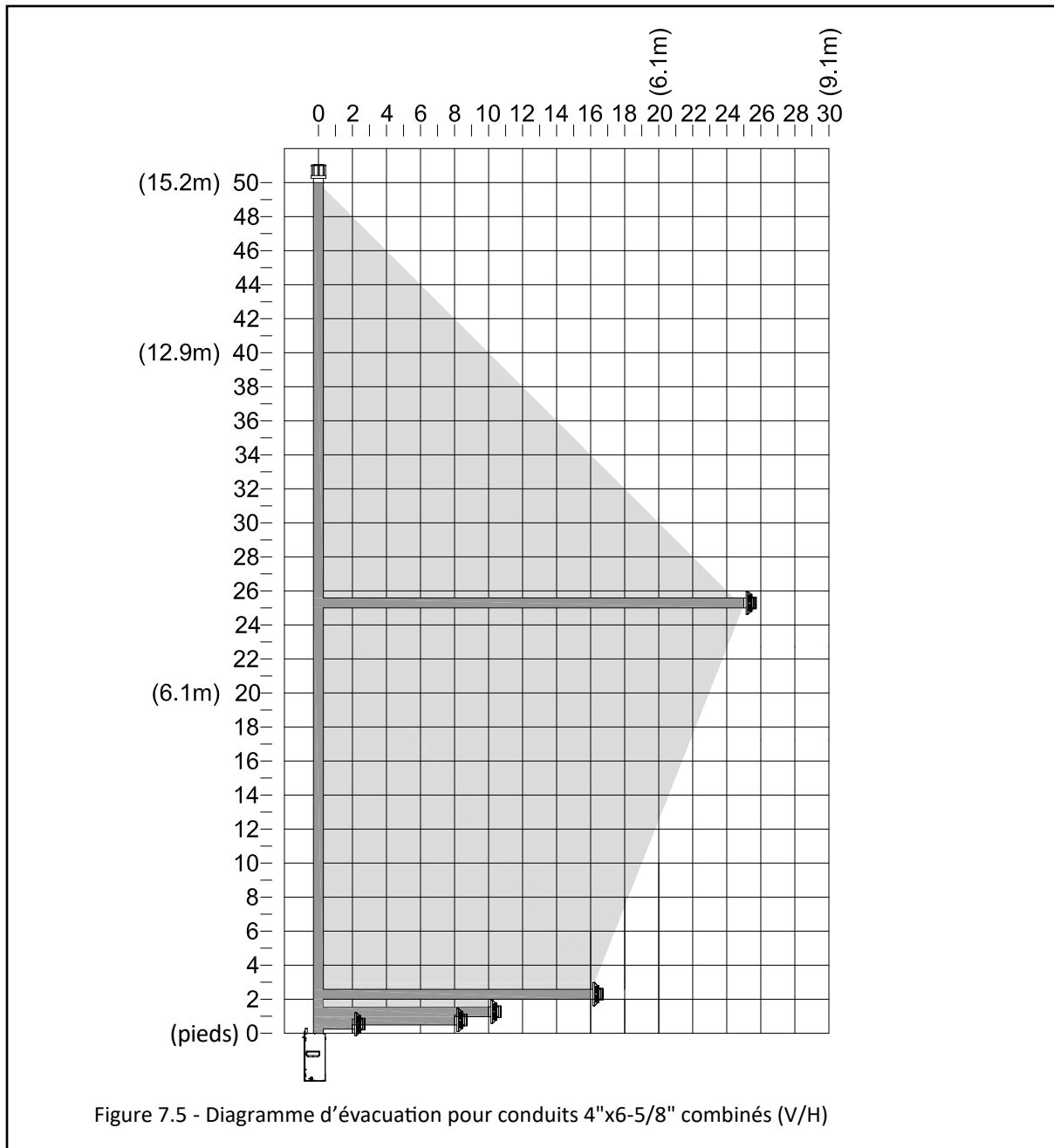

Figure 7.5 - Diagramme d'évacuation pour conduits 4"x6-5/8" combinés (V/H)

## 7.6 Conversion de cheminée en métal de Classe A ou en maçonnerie

Cet appareil est approuvé pour s'adapter aux kits de conversion pour cheminée préfabriquée en métal de Classe A ou en maçonnerie, en utilisant le conduit d'évacuation flexible de 4 po (102 mm) de l'un des fabricants de système de cheminée indiqués à la section 7.1, SYSTÈMES DE CHEMINÉE APPROUVÉS.

Avant la conversion, faites inspecter l'installation existante par un ramoneur de cheminée ou un installateur qualifié. Le système de cheminée existant doit être en bon état et fonctionnel. Avant de débiter l'installation suivante, vérifiez avec vos agents locaux du code du bâtiment que ce type d'installation est permis dans votre région.

Voir à la Figure 7.6 les configurations d'évacuation permises pour l'installation dans une cheminée existante de Classe A ou en maçonnerie, traversant un plafond. Faites passer les conduits d'évacuation et de prise d'air à travers la cheminée existante de Classe A ou en maçonnerie.

Ce foyer à gaz ne peut pas être raccordé à un conduit de cheminée desservant un appareil de chauffage au bois.

### 7.6.1 Configurations d'évacuation avec conduit flexible de 4 po

**IMPORTANT:** Tout conduit horizontal exige une pente montante d'au moins 1/4 po (6 mm) à tous les 12 po (305 mm) de conduit horizontal.

**IMPORTANT:** Le conduit d'évacuation flexible doit être installé avec soin pour éviter une courbe trop serrée pouvant causer de l'abrasion ou endommager le conduit flexible.

Les options d'installation du conduit d'évacuation qui suivent permettent un conduit horizontal de 0 po (0mm) (minimum) à 24 po (610 mm) (maximum) en utilisant du conduit rigide ou flexible.

#### (1) Terminaisons verticales Minimum / Maximum :

Rétro-connecteur + 10 pieds (3,05 m) minimum de conduit aluminium flexible de 4 po / 50 pieds (15,24m) maximum de conduit aluminium flexible de 4 po + adaptateur supérieur + chapeau de terminaison

#### (2) Terminaisons verticales Minimum / Maximum utilisant un coude de 90° :

Coude de 90° 4" x 6-5/8" + rétro-connecteur + 10 pieds (3,05 m) minimum de conduit aluminium flexible de 4 po / 50 pieds (15,24m) maximum de conduit aluminium flexible de 4 po + adaptateur supérieur + chapeau de terminaison

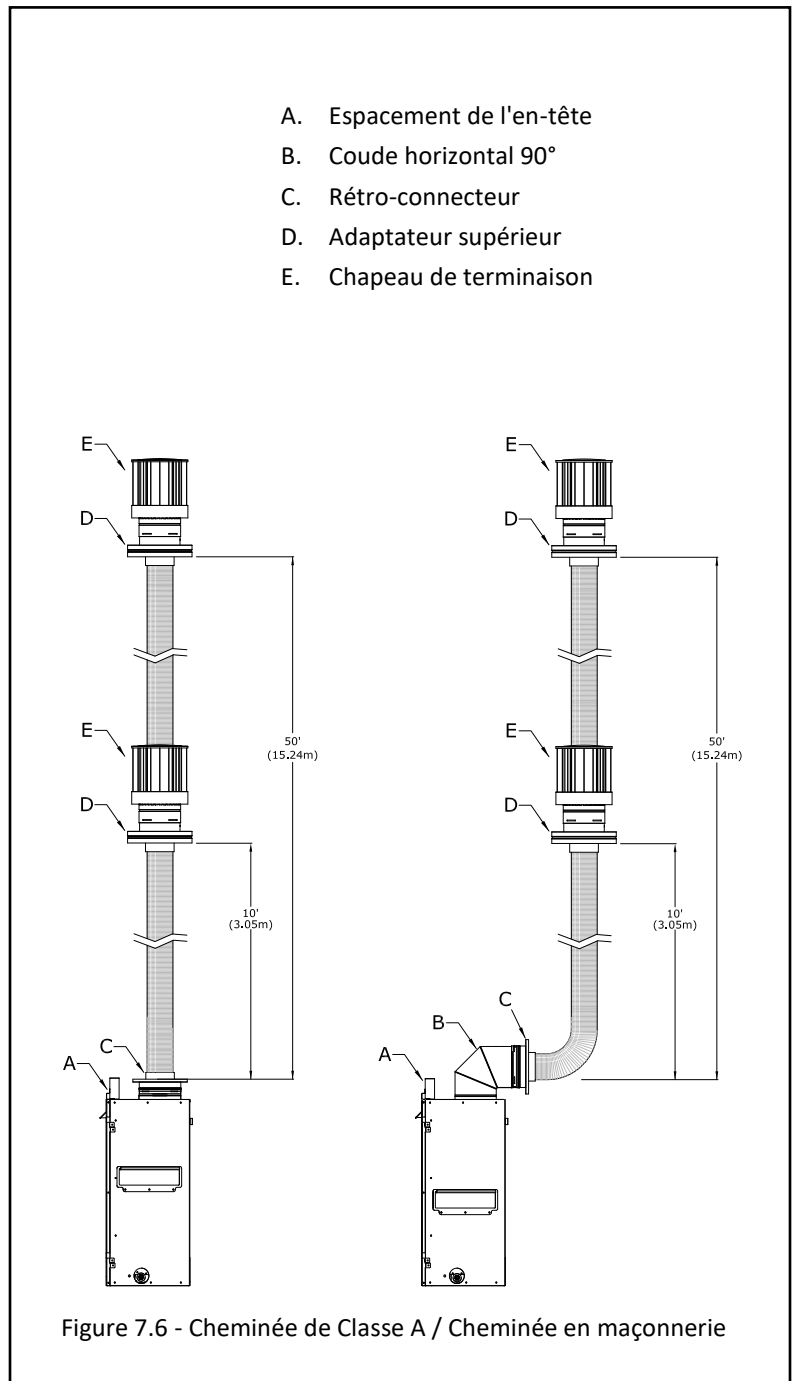

## 7.7 Conversion de conduits de cheminée coaxiaux à colinéaires

Avant la conversion, faites inspecter l'installation existante par un ramoneur ou un installateur qualifié. Le système de cheminée existant doit être en bon état et fonctionnel. Avant de débiter l'installation, vérifiez avec vos agents locaux du code du bâtiment que ce type d'installation est permis dans votre région.

Voir à la Figure 7.7 les configurations d'évacuation permises pour l'installation dans une cheminée existante en maçonnerie. Faites passer les conduits d'évacuation et prise d'air à travers la cheminée existante en maçonnerie.

### 7.7.1 Configurations d'évacuation coaxiale à colinéaire

**IMPORTANT:** Tout conduit horizontal exige une pente montante d'au moins 1/4 po (6 mm) à tous les 12 po (305 mm) de conduit horizontal.

**IMPORTANT:** Tout conduit d'évacuation flexible doit être installé avec soin pour éviter une courbe trop serrée pouvant causer de l'abrasion ou endommager le conduit flexible.

Les options d'installation suivantes du conduit d'évacuation permettent un conduit horizontal de 0 po (0 mm) (minimum) à 24 po (610 mm) (maximum) avec du conduit rigide ou flexible.

#### (1) Terminaisons verticales Minimum / Maximum :

Adaptateur coaxial à colinéaire + 10 pieds (3,05 m) minimum de conduit aluminium flexible de 3 po / 50 pieds (15,24m) maximum de conduit aluminium flexible de 3 po x 3 po + chapeau de terminaison

#### (2) Terminaisons verticales Minimum / Maximum utilisant un coude de 90° :

Coude horizontal 90° + adaptateur coaxial à colinéaire + 10 pieds (3,05 m) minimum de conduit aluminium flexible de 3 po / 50 pieds (15,24m) maximum de conduit aluminium flexible de 3 po x 3 po + chapeau de terminaison

- A. Espacement de l'en-tête
- B. Coude horizontal 90°
- C. Adaptateur coaxial à colinéaire
- D. Chapeau de terminaison

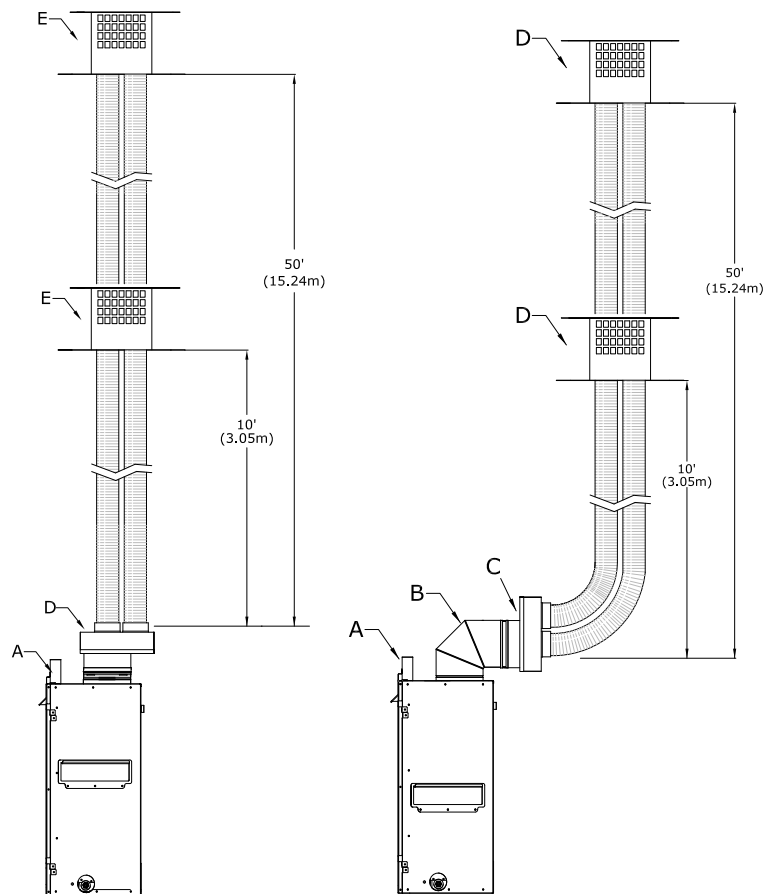

Figure 7.7 - Conduits de cheminée coaxiaux à colinéaires



## 7.8 Kit de terminaison d'évacuation horizontale flexible (Série n° 700-2)

**IMPORTANT :** Le conduit flexible est fixé en permanence à la plaque extérieure (chapeau d'évacuation plat). **NE PAS FIXER** au foyer le kit de terminaison no 745-2 (ou kit d'extension no 718-2) avant de l'avoir passé à travers l'ouverture murale encadrée. Installez le chapeau d'évacuation plat à l'extérieur du mur extérieur.

**IMPORTANT :** L'installation du conduit d'évacuation flexible exige un rayon de courbure minimum de 6 po (152 mm), mesuré au centre du conduit. Ce conduit flexible doit être installé avec soin pour éviter une courbe trop serrée pouvant causer de l'abrasion ou endommager le conduit flexible.

### 7.8.1 Instructions d'installation du coupe-feu 700-WPT

**IMPORTANT :** L'écran thermique à l'intérieur du coupe-feu mural doit chevaucher au moins 1-1/2 po (38 mm). Une extension sera nécessaire si le conduit traverse un mur d'une épaisseur supérieure à 6-1/2 po (165 mm). Si une extension murale est nécessaire, consulter le fabricant de conduit BDM.

1. Pliez à la main les (2) languettes au haut du coupe-feu mural conçues pour maintenir un dégagement de 1 po (25 mm) au haut du conduit d'évacuation (voir Figures 7.8 et 7.9). Pliez aussi les (6) languettes aux côtés et au bas du coupe-feu. Répétez pour l'autre section.
2. De l'intérieur, installez une section du coupe-feu mural. Fixez en place avec (4) vis (non fournies).
3. De l'extérieur, installez l'autre section du coupe-feu mural, en faisant chevaucher les écrans thermiques tel que requis pour s'adapter à l'épaisseur du mur. Les sections doivent chevaucher au moins 1-1/2 po (38 mm). Fixez au mur extérieur avec (4) vis (non fournies).
4. Pour l'installation du conduit d'évacuation, suivez les instructions d'installation du fabricant du conduit d'évacuation.

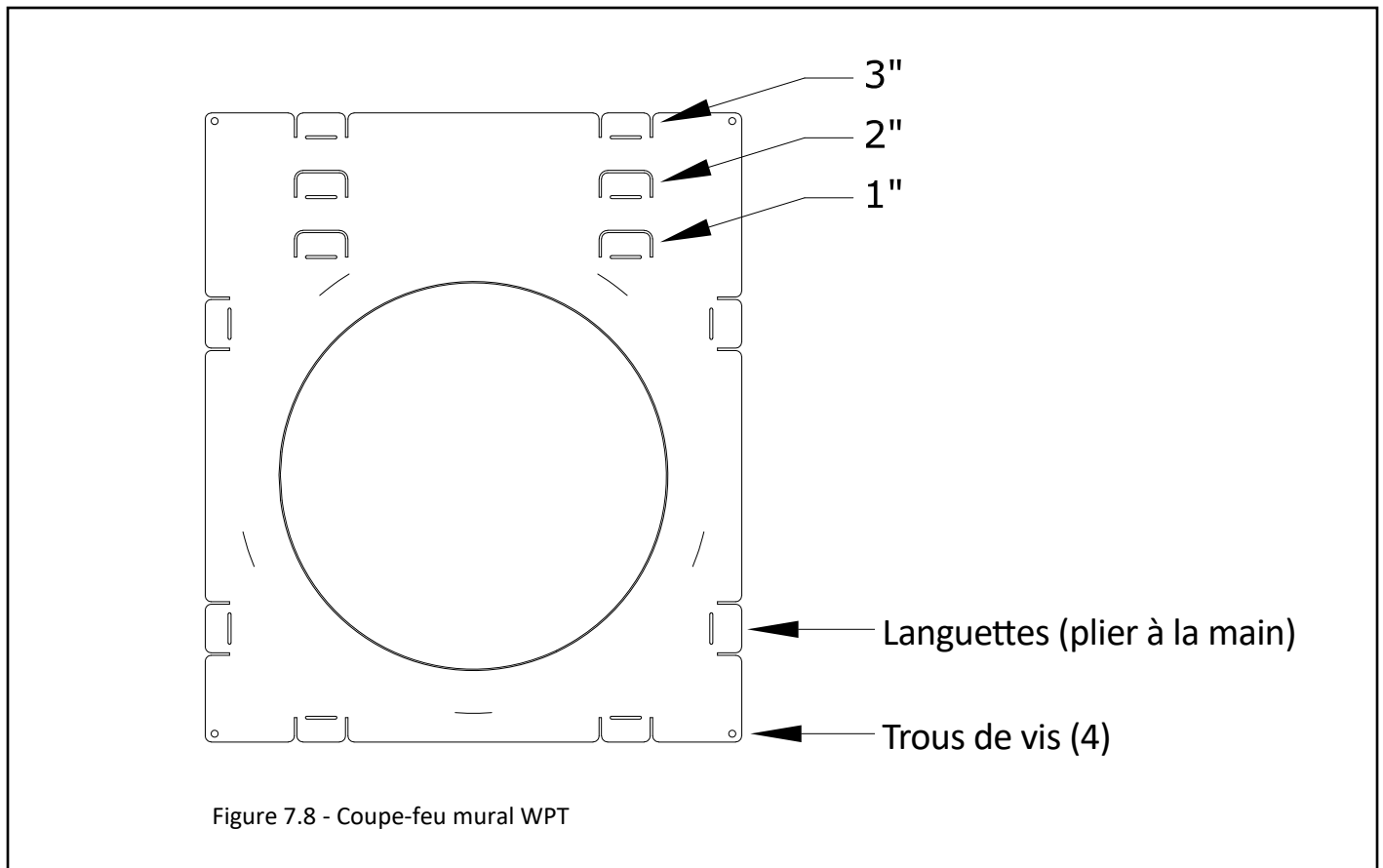

## 7.8.2 Installation du kit de terminaison d'évacuation horizontale flexible (Série 700-2)

1. Fixez le protecteur de revêtement de vinyle (G) (non montré).
2. Installez le coupe-feu mural exigé (H) assurant les dégagements de 1 po (25 mm) au haut, au bas et aux côtés du conduit de terminaison horizontal, tel qu'indiqué à la Section 7.8.1. Optionnel : Isolez le coupe-feu mural avec des matériaux isolants sans revêtement, homologués incombustibles selon la norme ASTM E 136.
3. Appliquez une quantité généreuse de scellant extérieur autour du bord externe du chapeau d'évacuation plat (A) et insérez-le dans le coupe-feu mural, au mur extérieur. Insérez les vis dans les 4 trous (B), et vissez en place.
4. Formez les conduits flexibles en aluminium de 4 po et 7 po du kit de terminaison (no 745-2) et, si applicable, de chaque kit d'extension (no 718-2).
5. Avec soin, tirez vers le bas sur les conduits de 4 po et 7 po pour les amener jusque sur le dessus du foyer ou, si applicable, jusqu'au kit d'extension. **IMPORTANT : NE PAS dépasser 6 pieds (1,83 m) en étirant les conduits flexibles du kit d'extension, car il est très difficile de les recomprimer, une fois étirés.**
6. Appliquez un joint de scellant à l'extérieur du collet de conduit flexible de 4 po (C) (l'extrémité avec le rebord externe), et glissez-le à l'intérieur du conduit de 4 po du kit d'extension ou sur le dessus du foyer (D). Fixez-le en place avec 3 vis à égale distance.
7. Appliquez un joint de scellant à l'intérieur du collet de conduit flexible de 7 po (E) (l'extrémité avec le rebord interne), et glissez-le par-dessus l'extérieur du conduit de 7 po du kit d'extension ou sur le dessus du foyer (F). Fixez-le en place avec 3 vis à égale distance.

Si d'autres kits d'extension sont requis, répétez les étapes 4 et 5, en raccordant les conduits de 4 po et 7 po au kit d'extension précédent.

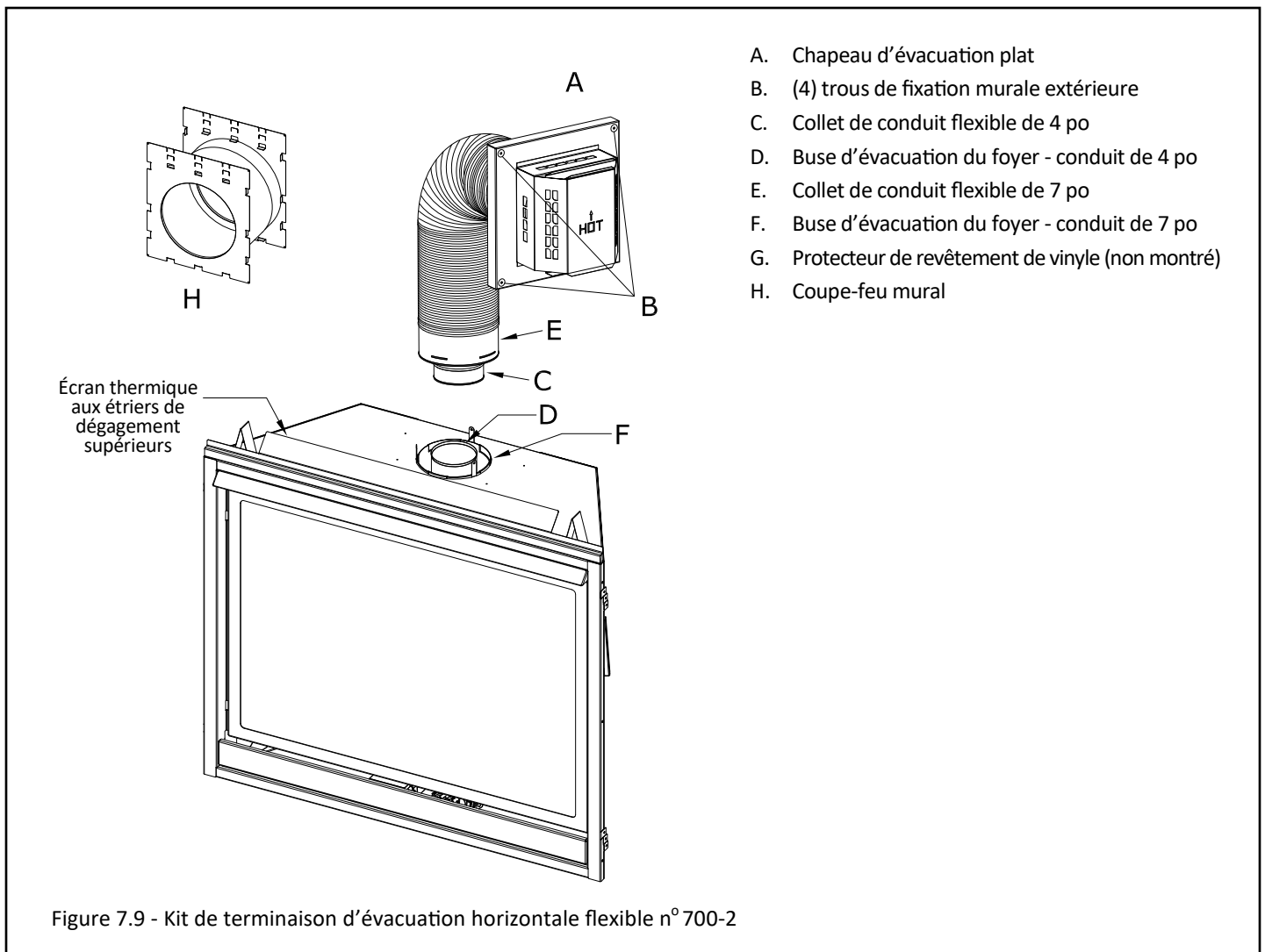

- A. Chapeau d'évacuation plat
- B. (4) trous de fixation murale extérieure
- C. Collet de conduit flexible de 4 po
- D. Buse d'évacuation du foyer - conduit de 4 po
- E. Collet de conduit flexible de 7 po
- F. Buse d'évacuation du foyer - conduit de 7 po
- G. Protecteur de revêtement de vinyle (non montré)
- H. Coupe-feu mural

## 8.0 Préparation du foyer

### 8.1 Cadre vitré

AVERTISSEMENT : N'utilisez pas ce foyer si la vitre est retirée, fissurée ou cassée. Le remplacement du cadre vitré doit être effectué par un personnel d'entretien certifié ou qualifié.

#### 8.1.1 Retrait du cadre vitré

AVERTISSEMENT : Ne retirez pas le cadre vitré lorsqu'il est chaud.

1. Retirez l'écran pare-étincelles.
2. Repérez les (2) poignées des loquets à ressort retenant le cadre vitré au bas du foyer.
3. Tirez les poignées des loquets à ressort vers vous et vers le bas pour désengager le bas du cadre vitré.
4. Soulevez le cadre vitré en le sortant des (2) languettes situées au haut du foyer.

#### 8.1.2 Installation du cadre vitré

1. Inclinez le haut du cadre vitré tel que montré à la Figure 8.1. Alignez les fentes au haut du cadre vitré au-dessus des languettes au haut du foyer, tout en abaissant en place le bas du cadre vitré.
2. Tirez les poignées des loquets à ressort vers vous et vers le haut pour fixer en place le bas du cadre vitré.
3. Réinstallez l'écran pare-étincelles.

### 8.2 Emplacement du panneau d'accès aux composants

Pour accéder au boîtier du module de contrôle, vous devez ouvrir le panneau d'accès. Celui-ci est maintenu verticalement en place par un aimant situé au haut.

1. Repérez le panneau d'accès aux composants, sous l'écran pare-étincelles.
2. Tirez au haut du panneau d'accès pour l'ouvrir.

### 8.3 Installation de la hotte supérieure

L'installation de la hotte supérieure est nécessaire.

1. Repérez les (2) clips au-dessus du cadre vitré.
2. Poussez la hotte supérieure pour l'insérer dans les (2) clips.

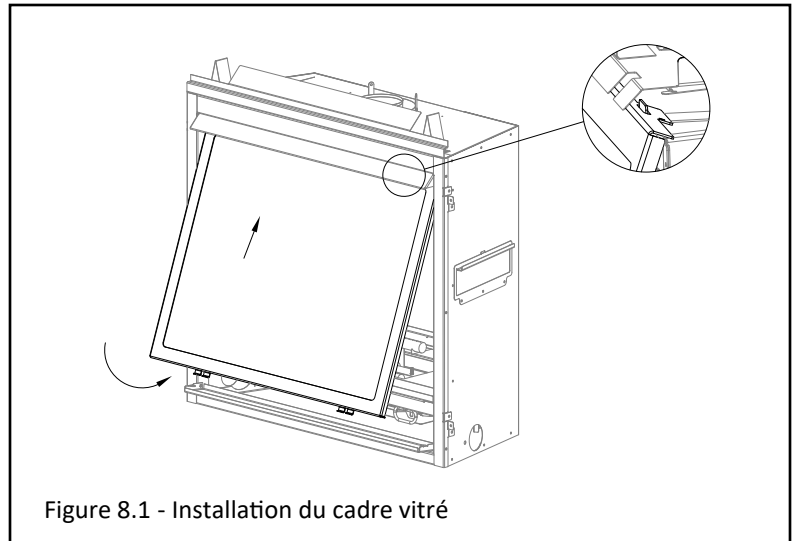

Figure 8.1 - Installation du cadre vitré

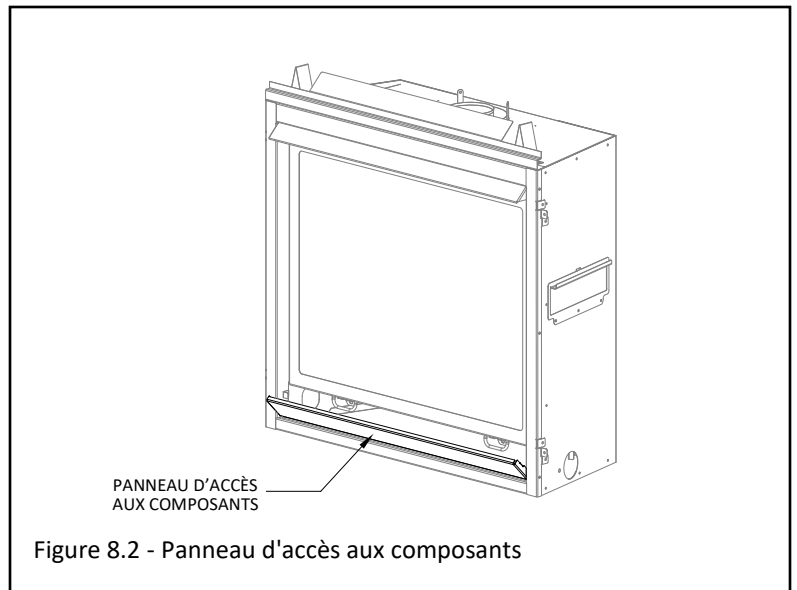

Figure 8.2 - Panneau d'accès aux composants

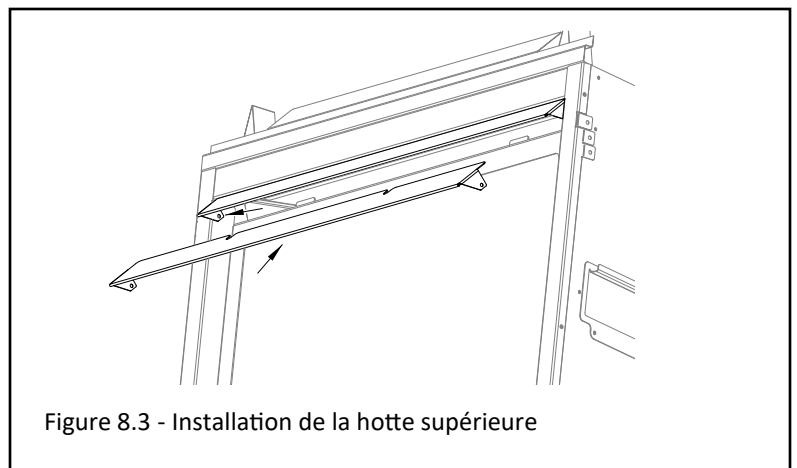

Figure 8.3 - Installation de la hotte supérieure

---

## 8.4 Installation du jeu de bûches SP41-50A

**NOTE :** Les numéros de bûches sont marqués sur le dessous ou sur le côté de chaque bûche. Voir les instructions et illustration suivantes pour les positionner correctement. Vos composants peuvent être légèrement différents de ceux illustrés.

**ATTENTION :** Ne placez pas de bûches directement sur les trous perforés du brûleur. Un positionnement incorrect des bûches peut affecter l'apparence des flammes et causer des dépôts de suie excessifs sur la vitre.

- Si vous devez effectuer une conversion au propane, faites la conversion maintenant, avant d'installer le jeu de bûches. Suivez les instructions de conversion fournies avec le kit de conversion.
  - Si vous désirez installer un ensemble de panneaux réfractaires, installez-les avant d'installer le jeu de bûches.
1. Retirez le cadre vitré du foyer.
  2. Placez la bûche SP41-1A sur la plaque appui-bûche arrière.
  3. Alignez les trous de la bûche SP41-2A avec les tiges de positionnement de la plaque appui-bûche avant gauche. Poussez pour enfoncer la bûche en place.
  4. Alignez les trous de la bûche SP41-3A avec les tiges de positionnement de la plaque appui-bûche avant droite. Poussez pour enfoncer la bûche en place.
  5. Épandez la pierre de lave à l'avant du brûleur. Ne bouchez pas les trous perforés du brûleur ni les espaces de circulation d'air (voir la Figure 8.4 [vue agrandie] à la page suivante).
  6. Alignez la bûche SP41-4A avec les encoches des bûches SP41-1A et SP41-2A.
  7. Alignez la bûche SP41-5A avec les encoches des bûches SP41-1A et SP41-2A.
  8. Alignez la bûche SP41-6A avec les encoches de la bûche SP41-3A.
  9. Épandez la simili-braise en laine de roche (laine minérale) sur les bûches et le brûleur, en utilisant une brosse à soies raides. **ATTENTION :** NE bouchez PAS la zone montrée à la Figure 8.4.

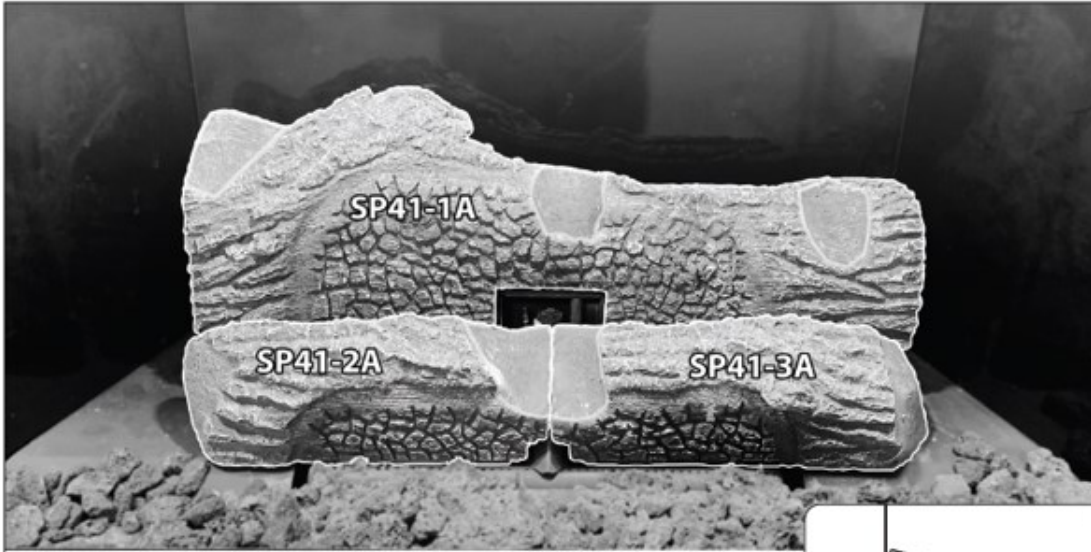

NE PAS épandre de laine de roche dans cette zone

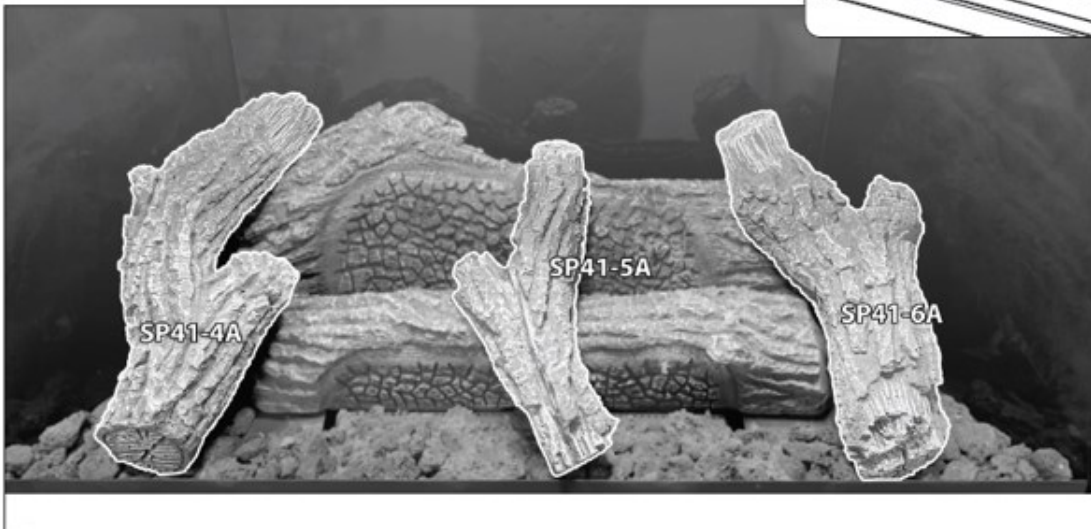
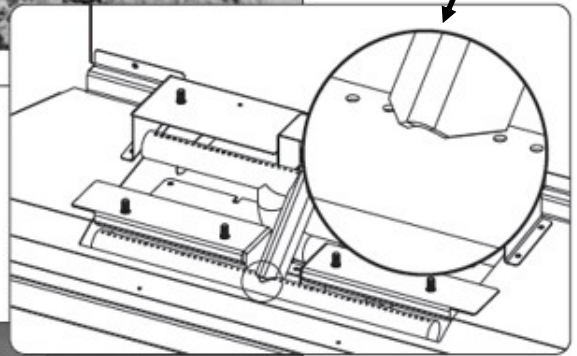

Figure 8.4 - Jeu de bûches

## 8.5 Retrait et installation du panneau de contrôle

AVERTISSEMENT : Si le brûleur et/ou la veilleuse ont été allumés, utilisez une protection adéquate pour éviter des brûlures ou dommages matériels, avant de retirer des composants.

N'UTILISEZ PAS CE FOYER SANS LE JOINT D'ÉTANCHÉITÉ EN PLACE (SITUÉ SOUS LE PANNEAU DE CONTRÔLE). SI CE JOINT EST ENDOMMAGÉ, IL DOIT ÊTRE REMPLACÉ.

ATTENTION : Vérifiez à l'eau savonneuse l'étanchéité de tous les joints de raccordement de gaz (préfabriqués ou faits sur place).

### 8.5.1 Retrait du panneau de contrôle

1. Coupez toute alimentation électrique à l'appareil. Fermez le robinet d'arrêt manuel principal, situé en amont du raccord d'alimentation de l'appareil.
2. Ouvrez le panneau d'accès aux composants.
3. Retirez l'écran pare-étincelles et le cadre vitré.
4. Pour les modèles millivolt (MV), déconnectez tout thermostat ou contrôle optionnels des bornes de connexion au haut et au bas de la valve de contrôle de gaz. Pour les modèles IPI, débranchez tous les composants de la prise électrique et déconnectez tous les faisceaux de câbles connectés à la valve de contrôle de gaz.
5. Retirez le jeu de bûches, les pierres de lave et les panneaux réfractaires (si installés).
6. Retirez le tube du brûleur de l'orifice du brûleur, en le glissant vers la gauche.
7. Retirez l'écran de veilleuse.
8. Retirez et conservez les (4) vis retenant la plaque appui-bûche arrière.
9. Retirez et conservez les (4) vis retenant les plaques appui-bûche avant gauche et droite.
10. Retirez et conservez les (5) vis retenant l'écran thermique.
11. Retirez et conservez les (10) vis retenant le panneau de contrôle au plancher du foyer.
12. Soulevez le panneau de contrôle et sortez-le du foyer avec soin, en veillant à ne pas endommager le joint d'étanchéité situé en-dessous.

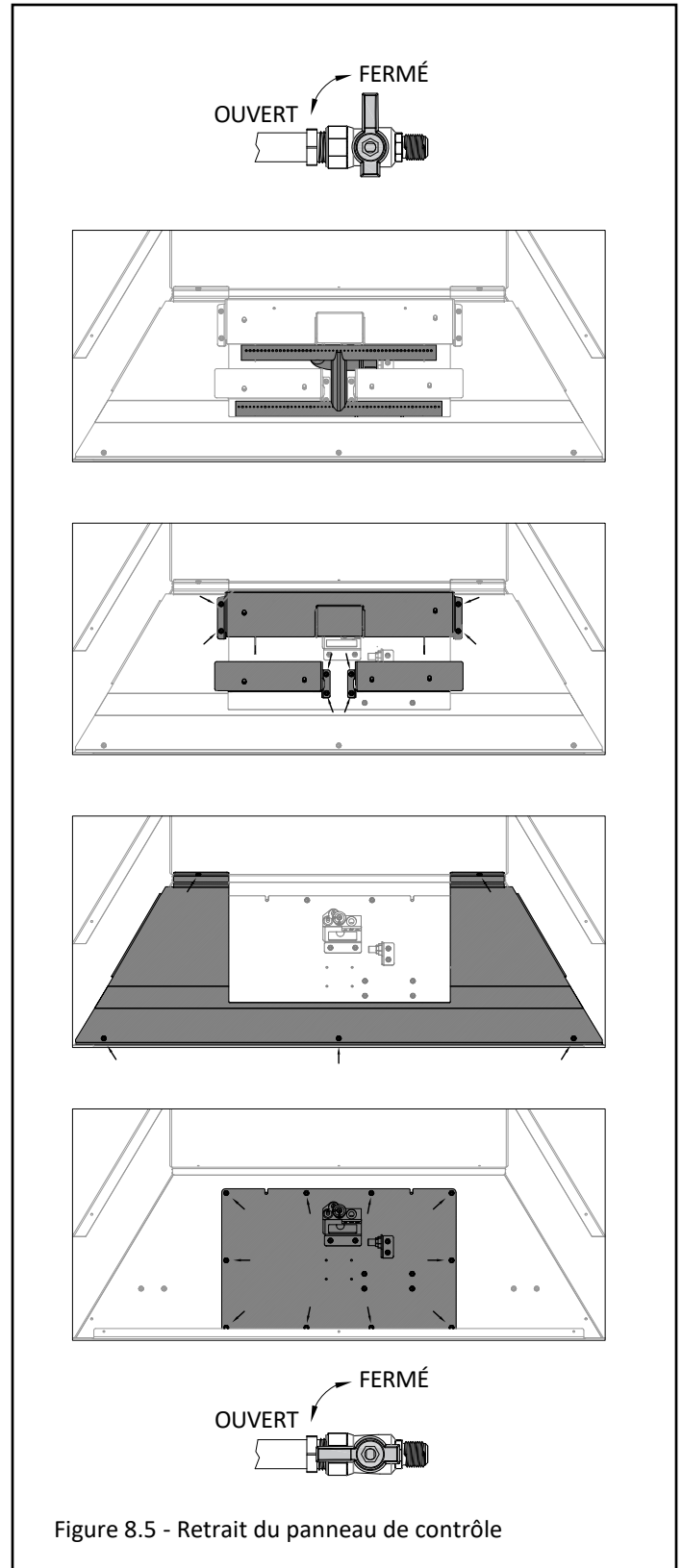

Figure 8.5 - Retrait du panneau de contrôle

---

### 8.5.2 Installation du panneau de contrôle

1. Placez le panneau de contrôle dans le foyer, en alignant les trous du panneau vis-à-vis les trous du plancher du foyer. VÉRIFIEZ QUE LE JOINT D'ÉTANCHÉITÉ EST EN PLACE.
2. Fixer le panneau de contrôle au foyer avec les vis retirées précédemment.
3. Réinstallez l'écran thermique avec les (5) vis retirées précédemment.
4. Réinstallez les plaques appui-bûche avant. Un «L» (Left Side) est gravé sur la plaque appui-bûche gauche, alors qu'un «R» (Right Side) est gravé sur la plaque appui-bûche droite. Positionnez correctement les plaques appui-bûche dans le foyer et fixez-les en place avec les (4) vis retirées précédemment.
5. Réinstallez la plaque appui-bûche arrière avec les (4) vis retirées précédemment.
6. Réinstallez l'écran de veilleuse.
7. Réinstallez le tube du brûleur en le glissant vers la droite et en positionnant le venturi du tube du brûleur sur l'orifice du brûleur.
8. Réinstallez le jeu de bûches, les pierres de lave et les panneaux réfractaires (si installés).
9. Rebranchez toute alimentation électrique qui avait été débranchée précédemment du foyer.
10. Réinstallez le cadre vitré et l'écran pare-étincelles.
11. Réinstallez le panneau d'accès aux composants en position fermée.
12. Vérifiez la position du jeu de bûches, le bon fonctionnement du foyer et de tous les composants électriques.

## 8.6 Kit de ventilateur SP-028 en option (pour foyer SP-41-MV seulement)

AVIS - Instructions de mise à la terre : Ce kit de ventilateur possède une fiche à 3 broches (mise à la terre) pour protéger du risque d'électrocution, à brancher dans une prise de courant à 3 alvéoles avec mise à la terre. Ne pas couper ni retirer la broche de mise à la terre de cette fiche.

ATTENTION : L'installation de ce kit de ventilateur doit être effectuée par un installateur qualifié. Avant de travailler sur une ligne électrique, couper le courant au disjoncteur.

NOTE: Il est plus facile d'installer le kit de ventilateur avant de raccorder la conduite de gaz au panneau de contrôle.

- Cet appareil, une fois installé, doit être mis à la terre conformément aux codes locaux s'il y en a, sinon au Code canadien de l'électricité, CSA C22.1 (Canada), ou au National Electrical Code ANSI/NFPA 70 (États-Unis).
- Un câble de tension de ligne homologué par le code d'électricité, de calibre 14 ou supérieur, doit être utilisé pour câbler ce ventilateur. Consultez vos codes d'électricité locaux pour les exigences spécifiques.
- Un boîtier électrique préinstallé est inclus avec l'appareil, ainsi qu'une boîte électrique à prise de courant dans le paquet de composants du foyer.
- Si vous installez ce kit de ventilateur en option après avoir installé le foyer, retirez le panneau de contrôle pour accéder au compartiment des contrôles et suivez les instructions ci-dessous. Voir la section 8.5 (Retrait et installation du panneau de contrôle).

Ce kit inclut :

- (1) Ensemble de ventilateur
- (1) Contacteur thermostatique avec aimant de fixation
- (2) Vis à tête Phillips (noires)
- (1) Boîte de contrôle de vitesse avec cordon

Instructions:

1. Avant d'installer l'appareil, retirez les (4) vis du panneau d'accès arrière.
2. Avec le moteur dirigé vers la droite, insérez le ventilateur au bas du foyer. La bande aimantée au bas du boîtier de ventilateur n'exige aucune autre fixation.
3. Fixez la boîte de contrôle de vitesse au côté droit du bas du bâti du foyer. Alignez les fentes de la boîte de contrôle de vitesse aux trous de vis dans le bâti du foyer. Fixez-la avec 2 vis à tête Phillips noires (fournies).
4. Placez le contacteur thermostatique (avec aimant de fixation) au plancher du foyer, du côté droit.
5. Branchez le cordon du ventilateur dans la prise de courant de la boîte de contrôle de vitesse.
6. Branchez le cordon de la boîte de contrôle de vitesse dans la prise de courant de la boîte électrique.
7. Réinstallez tous composants retirés précédemment.
8. Tournez le bouton de contrôle de vitesse en sens antihoraire jusqu'à ce qu'il « clique ». C'est la position d'arrêt (« OFF »). Pour démarrer le ventilateur (« ON »), tournez le bouton en sens horaire après avoir dépassé le « clic » - c'est la vitesse de ventilateur la plus élevée.

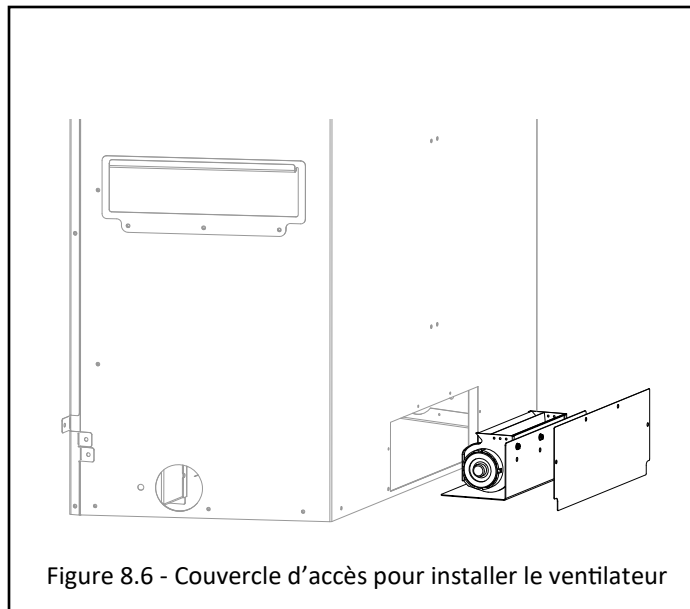

Figure 8.6 - Couvercle d'accès pour installer le ventilateur

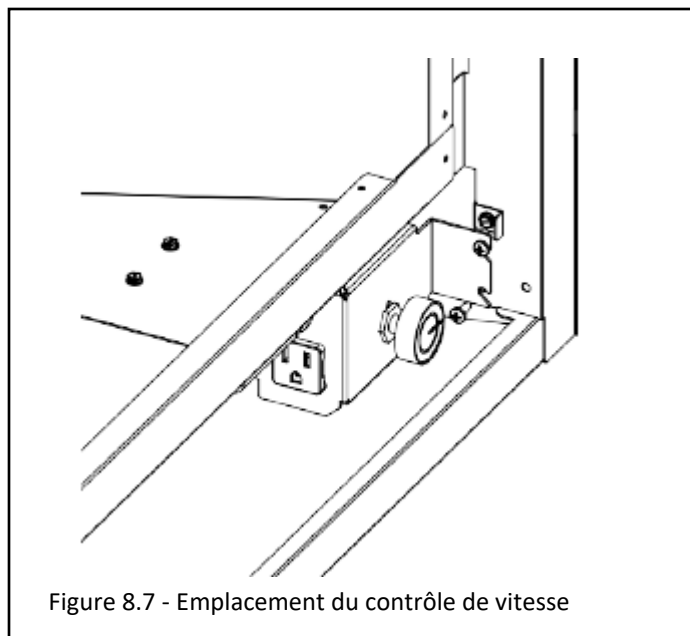
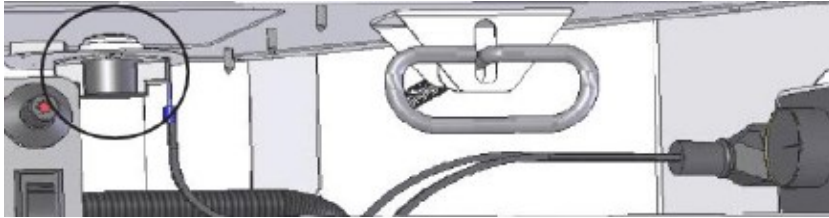

Figure 8.7 - Emplacement du contrôle de vitesse





### CHOIX D'EMPLACEMENT DE L'INTERRUPTEUR THERMOSTATIQUE

Avant d'ajuster l'emplacement de l'interrupteur thermostatique, débranchez de la prise de courant la fiche à 3 broches du cordon du ventilateur.

Ajustez l'emplacement de l'interrupteur thermostatique à un endroit «plus chaud» sous la chambre de combustion pour démarrer le ventilateur plus tôt, ou déplacez-le à un endroit «moins chaud» (sous la chambre de combustion) pour démarrer le ventilateur plus tard. Le ventilateur démarre lorsque le capteur de l'interrupteur thermostatique atteint 110°F (43°C), et il s'arrête lorsque le capteur de température atteint 90°F (32°C).

Après ce repositionnement, rebranchez dans la prise de courant la fiche à 3 broches du cordon du ventilateur.

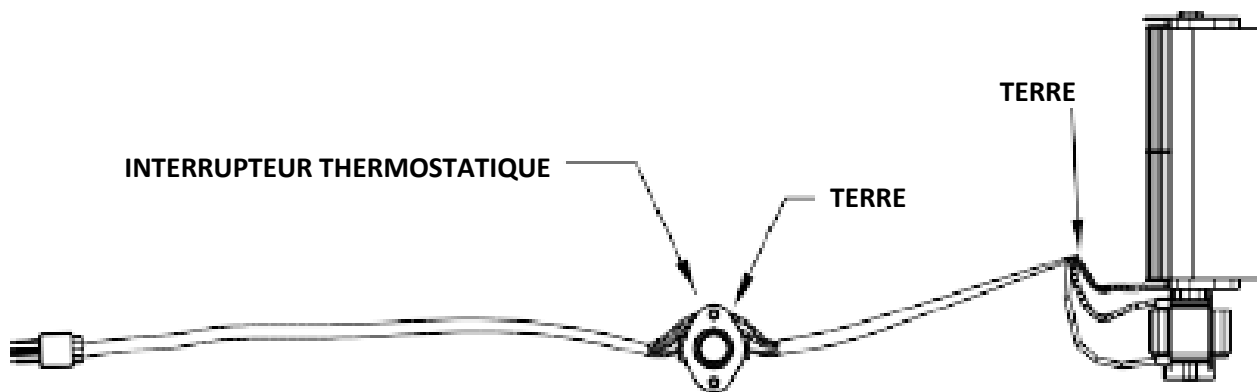

Figure 8.8 - Interrupteur thermostatique

# 9.0 Installation électrique

---

**AVERTISSEMENT : N'utilisez pas ce foyer si une partie quelconque a été immergée dans l'eau. Appelez immédiatement un technicien d'entretien qualifié pour faire inspecter cet appareil et remplacer toute pièce du système de contrôle ou de réglage de gaz qui a été immergée dans l'eau.**

**AVERTISSEMENT - Instructions de mise à la terre : Cet appareil possède une fiche à 3 broches (mise à la terre) assurant une protection contre le risque d'électrocution, laquelle doit être branchée directement dans une prise de courant à 3 alvéoles avec mise à la terre adéquate. Ne pas couper ni retirer la broche de mise à la terre de cette fiche.**

## 9.1 Spécifications électriques

**AVERTISSEMENT :** Une connexion pour composant en option (interrupteur mural ou thermostat) pour le foyer SP41-MV utilise des piles ou du courant continu bas voltage seulement. Ne jamais brancher du courant alternatif 120 ou 240 Volts c.a. Le kit de ventilateur en option est le seul composant du système MV qui se connecte à une alimentation 120 Volts c.a.

Cet appareil, une fois installé, doit être mis à la terre conformément aux codes locaux s'il y en a, sinon au Code canadien de l'électricité, CSA C22.1 (Canada), ou au National Electrical Code ANSI/NFPA 70 (États-Unis).

## 9.2 Exigences de câblage

### 9.2.1 Câblage du foyer SP-41-L

- Pour fonctionner, ce système exige une alimentation électrique 120 V c.a. et/ou un bloc-piles.
- L'utilisation du bloc-piles de secours permet seulement de régler la hauteur de flamme du brûleur.

### 9.2.2 Câblage du foyer SP-41-MV

- Le système millivolt de la valve de contrôle de gaz ne requiert pas d'alimentation électrique 120 V c.a. pour fonctionner. Ne connectez aucun fil à haut voltage (120 V) à la valve de contrôle de gaz.
- Si vous le désirez, un thermostat ou un interrupteur mural peut être installé pour contrôler le brûleur en utilisant des fils à bas voltage (non fournis).
  - L'interrupteur à bascule ON/OFF a priorité sur le thermostat ou l'interrupteur mural. Si vous choisissez de laisser connecté les fils de l'interrupteur à bascule, celui-ci doit être positionné à OFF pour permettre au thermostat ou à l'interrupteur mural de fonctionner correctement. Si vous positionnez l'interrupteur à bascule à ON, celui-ci allumera le foyer et contournera toute commande provenant du thermostat ou de l'interrupteur mural.
  - Facultatif : Il est possible de désactiver l'interrupteur à bascule ON/OFF en déconnectant les fils qui sont connectés à l'arrière de la valve de contrôle de gaz. Si vous faites cela, le brûleur du foyer fonctionnera seulement à partir des commandes provenant du thermostat ou de l'interrupteur mural.
- Si vous choisissez d'installer le kit de ventilateur SP-028 en option, vous devrez raccorder à l'appareil une alimentation 120 V c.a. pour faire fonctionner le kit de ventilateur.

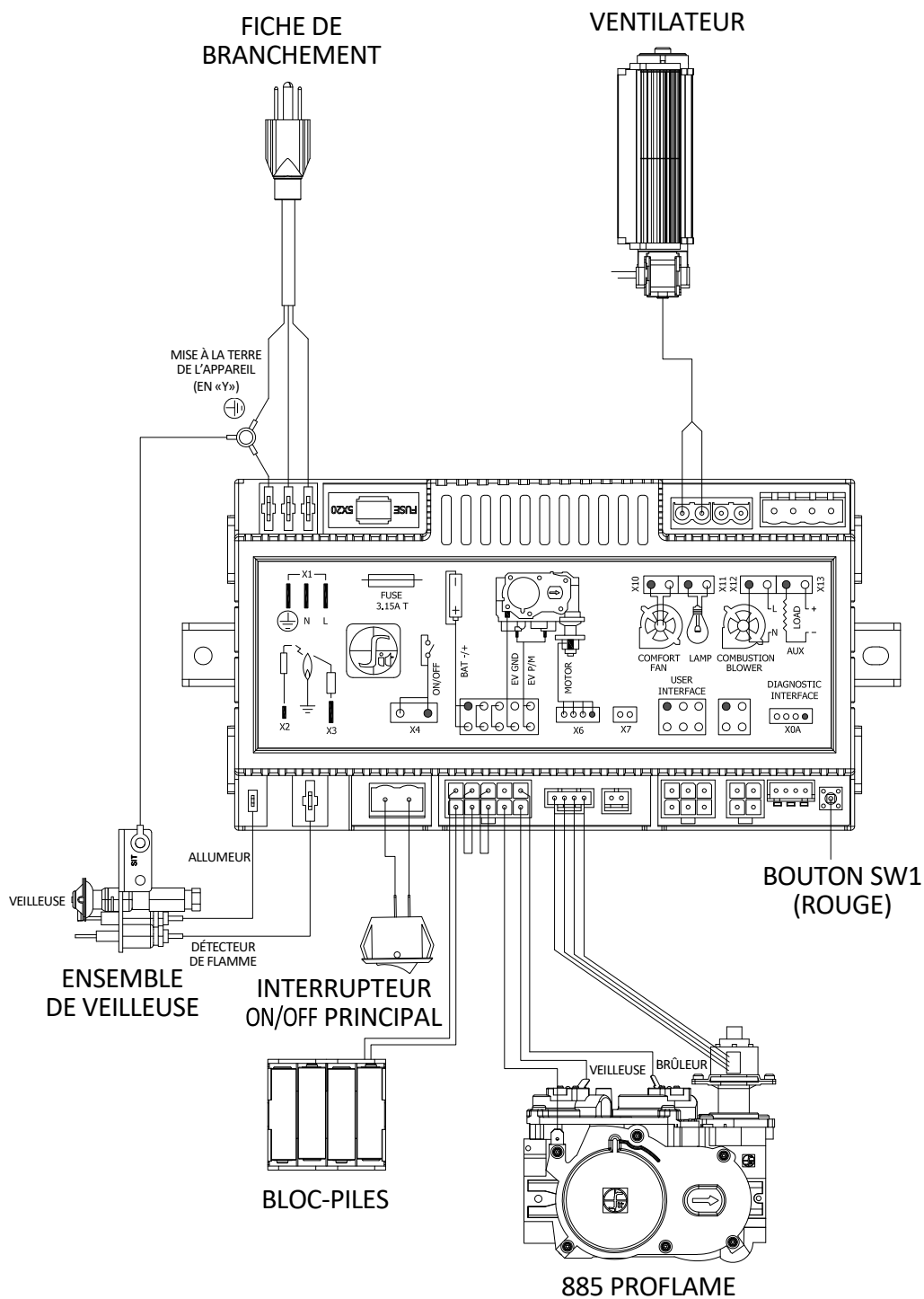

Figure 9.1 - Schéma électrique du SP-41-L

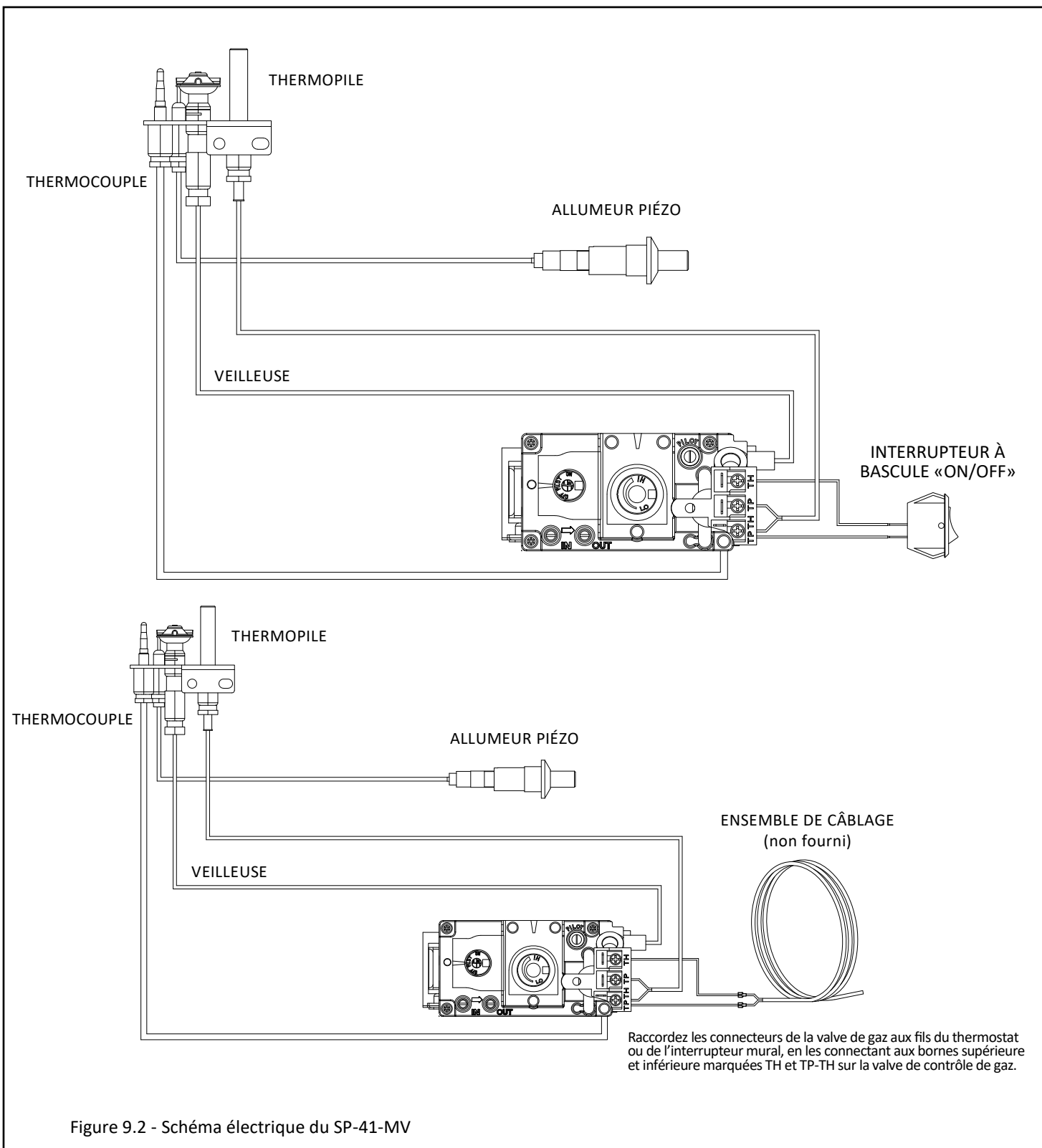

Figure 9.2 - Schéma électrique du SP-41-MV

# 10.0 Instructions d'utilisation du SP-41-L

## POUR VOTRE SÉCURITÉ, LISEZ AVANT D'ALLUMER

**AVERTISSEMENT** : Si ces instructions ne sont pas suivies à la lettre, un incendie ou une explosion peuvent s'ensuivre et causer des dommages matériels, des blessures ou des pertes de vie.

- A. Cet appareil est doté d'un dispositif d'allumage qui allume automatiquement la veilleuse. N'essayez pas d'allumer la veilleuse à la main.
- B. **AVANT D'ALLUMER**, sentez autour de l'appareil et surtout près du plancher, pour déceler toute fuite de gaz possible. Certains gaz plus lourds que l'air se déposeront au plancher.  
**QUOI FAIRE SI VOUS SENTEZ DU GAZ** :
- N'essayez pas d'allumer aucun appareil.
  - Ne touchez à aucun interrupteur électrique; n'utilisez aucun téléphone dans votre bâtiment.
  - Appelez immédiatement votre fournisseur de gaz à partir du téléphone d'un voisin, et suivez ses instructions.
- C. Utilisez seulement la main pour actionner le robinet manuel d'arrêt de gaz. N'utilisez aucun outil. Si le robinet ne tourne pas à la main, n'essayez pas de le réparer; appelez un technicien qualifié. Le forcer ou tenter de le réparer peut causer un feu ou une explosion.
- D. N'utilisez pas cet appareil si une partie quelconque a été immergée dans l'eau. Appelez immédiatement un technicien qualifié pour inspecter l'appareil et remplacer toute pièce du système de contrôle ou de réglage de gaz qui a été dans l'eau.

### AVERTISSEMENT

N'utilisez pas cet appareil si la vitre est retirée, fissurée ou cassée. Cette vitre doit être remplacée uniquement par un technicien d'entretien certifié ou qualifié.

En aucun cas on ne doit utiliser de combustible solide (bois, charbon, papier, carton, etc.) dans cet appareil.

Les enfants et les adultes doivent être avisés des dangers liés aux surfaces très chaudes et s'en éloigner pour éviter des brûlures ou que leurs vêtements ne prennent feu.

### ATTENTION

Les vêtements et autres matériaux combustibles ne doivent pas être posés sur cet appareil, ni près de celui-ci.

Surveillez bien les enfants lorsqu'ils sont dans la pièce où se trouve l'appareil. Les bambins, les jeunes enfants et autres peuvent être sujets à des brûlures par contact accidentel. Une barrière est recommandée s'il y a des personnes à risque dans la maison. Pour restreindre l'accès au foyer ou au poêle, installez une barrière de sécurité ajustable pour éloigner les bambins, les jeunes enfants et autres personnes à risque, des lieux et des surfaces chaudes.

## INSTRUCTIONS D'ALLUMAGE

1. ARRÊTEZ! Lisez toutes les consignes de sécurité ci-dessus.
2. Appuyez sur la touche ON/OFF de la télécommande pour éteindre l'appareil (position «OFF»).
3. Coupez toute alimentation électrique à l'appareil.
4. Cet appareil possède un dispositif d'allumage qui allume automatiquement la veilleuse. N'essayez pas d'allumer la veilleuse à la main.
5. Repérez le robinet manuel d'arrêt de gaz (installé par un technicien d'entretien qualifié).
6. Tournez le robinet manuel en sens horaire à la position FERMÉ.
7. Attendez cinq (5) minutes pour laisser s'échapper tout gaz. Puis sentez s'il y a du gaz, surtout près du plancher. Si vous sentez du gaz, ARRÊTEZ ! Suivez l'étape «B» ci-dessus. Si vous ne sentez aucun gaz, allez à l'étape suivante.
8. Tournez le robinet manuel en sens antihoraire à la position OUVERT.
9. Rétablissez toute alimentation électrique à l'appareil.
10. Appuyez sur la touche ON/OFF de la télécommande pour allumer l'appareil (position «ON»).
11. Si l'appareil ne s'allume pas, suivez les instructions «POUR FERMER LE GAZ À L'APPAREIL» et appelez votre technicien d'entretien ou le fournisseur de gaz.

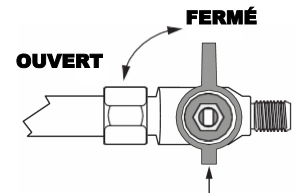
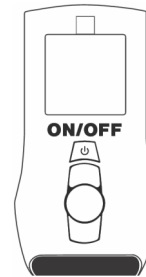

## POUR FERMER LE GAZ À L'APPAREIL

1. Appuyez sur la touche ON/OFF de la télécommande pour éteindre l'appareil (position «OFF»).
2. Coupez toute alimentation électrique à l'appareil, si des travaux d'entretien doivent être effectués.
3. Repérez le robinet manuel d'arrêt de gaz (installé par un technicien d'entretien qualifié).
4. Tournez le robinet manuel en sens horaire à la position FERMÉ.

### NOTE

Lorsque ce foyer sera allumé la première fois, de la condensation apparaîtra sur la vitre. Ceci est normal pour tous les foyers à gaz et disparaîtra après un certain nombre de minutes. Une odeur de peinture sera présente durant les premières heures de chauffage de cet appareil. On recommande de laisser le ventilateur du foyer arrêté durant cette période, pour accélérer le séchage de la peinture.

Ce foyer peut émettre certains bruits lorsqu'il se réchauffe et se refroidit, en raison de l'expansion et de la contraction du métal. Ceci est normal et n'affecte nullement le rendement ou la durée de vie du foyer.

## 10.1 Configuration du module IFC (Proflame 2)

1. Mettez l'interrupteur à bascule ON/OFF principal à la position OFF.
2. Installez (4) piles AA (non fournies) dans le bloc-piles de secours du module de contrôle.
3. Installez (3) piles AAA (fournies dans le paquet de composants) dans le logement à piles situé au bas de la télécommande.
4. Branchez le module de contrôle IFC à une alimentation 120 Volts c.a.

## 10.2 Initialisation du système de contrôle

**IMPORTANT : Avant d'initialiser le système de contrôle, retirez du foyer tout matériau d'emballage et tout matériau combustible.**

**NOTE : Les étapes suivantes initieront l'allumage de la veilleuse en mode manuel, où l'allumeur de la veilleuse créera des étincelles à plusieurs reprises. La veilleuse s'allumera si du gaz alimente le foyer.**

1. Pour accéder à l'interrupteur à bascule ON/OFF et au bouton de synchronisation de télécommande (bouton SW1 rouge), retirez l'écran pare-étincelles en le soulevant hors de ses fentes d'insertion.
2. Ouvrez le panneau d'accès aux composants (Voir Section 8.2). Glissez le module de contrôle vers vous pour accéder au bouton de synchronisation de télécommande.
3. Appuyez sur le bouton de synchronisation de télécommande. Le module IFC émettra trois (3) BIPS et allumera un voyant DEL orange, indiquant qu'il est prêt à se synchroniser avec l'émetteur de télécommande (c.-à-d. la télécommande manuelle).
4. Avant la fin d'un délai de (5) secondes, appuyez sur la touche ON/OFF de la télécommande. Le récepteur de télécommande (c.-à-d. le module de contrôle IFC) émettra (4) BIPS, indiquant que la commande de la télécommande manuelle est acceptée et qu'il est réglé au code particulier de cette télécommande. La veilleuse s'allumera automatiquement.
5. Appuyez à nouveau sur la touche ON/OFF de la télécommande. La veilleuse s'éteindra, confirmant que la commande de télécommande a été bien reçue. Le système de contrôle est maintenant initialisé.
6. Mettez l'interrupteur à bascule ON/OFF principal à la position ON pour contrôler avec la télécommande le brûleur et les autres fonctions du foyer. Réinstallez l'écran pare-étincelles.

## 10.3 Réinitialisation du système au mode manuel

1. Accédez à l'interrupteur à bascule ON/OFF et au bouton de synchronisation de télécommande (bouton SW1 rouge) situé du côté gauche de l'appareil, en retirant l'écran pare-étincelles et en le soulevant hors de ses fentes d'insertion.
  2. Ouvrez le panneau d'accès aux composants (Voir Section 8.2). Glissez le module de contrôle vers vous pour accéder au bouton de synchronisation de télécommande.
  3. Mettez l'interrupteur à bascule ON/OFF à la position OFF.
  4. Tenez enfoncé le bouton de synchronisation de télécommande, jusqu'à ce que le module IFC émette (3) bips et qu'un voyant DEL orange s'allume.
  5. Avant la fin d'un délai de (5) secondes, appuyez à nouveau sur le bouton de synchronisation de télécommande. Ceci désactivera la synchronisation avec la télécommande. La veilleuse s'allumera automatiquement.
- Pour allumer le brûleur, mettez l'interrupteur à bascule ON/OFF à la position ON. Le brûleur fonctionnera seulement au réglage maximum (hauteur de flamme).
  - Pour éteindre le brûleur, mettez l'interrupteur à bascule ON/OFF à la position OFF. La veilleuse restera allumée même si le brûleur est éteint, pourvu que le mode CPI soit activé.

## 10.4 Arrêt automatique de sécurité

- Ce système exécutera une commande d'arrêt automatique d'environ (5) secondes si la veilleuse reste allumée continuellement plus de (24) heures pour effectuer un contrôle de sécurité. Ceci permet au système de vérifier le bon fonctionnement des dispositifs de sécurité.
- Une fois la séquence d'arrêt terminée, le module IFC exécutera à nouveau la plus récente commande.

## 10.5 Fonctionnement avec bloc-piles de secours

Cet appareil peut fonctionner avec le bloc-piles de secours lors d'une coupure d'alimentation électrique ou d'une panne de courant. Lors d'une panne de courant, le brûleur de l'appareil et le réglage de hauteur de flammes pourront fonctionner avec le bloc-piles de secours. Par contre, le ventilateur et le kit d'éclairage ne fonctionneront pas.

- La durée de vie des piles du bloc-piles dépend de divers facteurs, tels que la qualité des piles, la fréquence d'allumage, etc.
- Lorsque les piles de secours sont faibles, le module de contrôle IFC émet un «double-bip» lorsqu'il reçoit une commande «ON» ou «OFF». Après ce double-bip d'avertissement, aucune commande ne sera acceptée jusqu'à ce que les piles de secours soient remplacées. Une fois les piles remplacées, le module de contrôle IFC émettra un «bip» dès qu'il sera mis sous tension.

## 10.6 Minuterie 7 jours du système de contrôle

- Si votre système Proflame 2 est réglé à CPI (veilleuse à allumage continu) et que durant 7 jours consécutifs, le brûleur n'a pas été allumé, la veilleuse s'éteindra. Ceci est un dispositif de sécurité standard du système SIT Proflame 2.
- Après avoir réactivé le mode CPI, la minuterie 7 jours sera remise à zéro et recommencera à compter. Si au cours des 7 jours suivants, votre brûleur est rallumé, le système remettra la minuterie à zéro pour un nouveau délai de 7 jours.
- Pour plus d'information, voir la section 10.9.3, CHOIX DU MODE D'ALLUMAGE DE VEILLEUSE.

**Comment vérifier si votre système est réglé en mode CPI:**  
L'écran de télécommande affichera l'icône du flocon de neige.

**Pour choisir le mode d'allumage de veilleuse désiré :**

1. Le système étant éteint (OFF), appuyez sur la touche Mode jusqu'à ce que l'icône de réglage du mode CPI s'affiche.
2. Appuyez sur la touche fléchée Haut pour activer le mode CPI.
3. Appuyez sur la touche fléchée Bas pour revenir au mode IPI (Intermittent Pilot Ignition ou Veilleuse à allumage intermittent). Un seul «bip» confirmera que la commande est reçue.

**Pour allumer l'appareil**

1. Le système étant éteint (OFF), appuyez sur la touche ON/OFF de la télécommande pour allumer l'appareil. Un seul «bip» du module IFC confirmera que la commande est reçue.

L'écran de télécommande affichera toutes les icônes actives et le module IFC commencera la séquence d'allumage.

## 10.7 Séquence d'allumage du module IFC

Le module IFC fera (2) essais d'allumage. Chaque essai d'allumage durera environ (60) secondes. Le temps d'attente entre chaque essai est d'environ (35) secondes.

1. Le système étant éteint («OFF»), appuyez sur la touche ON/OFF de la télécommande. Environ (4) secondes après avoir appuyé sur cette touche, le module IFC créera des étincelles au capuchon de veilleuse.
2. Le premier essai d'allumage créera des étincelles durant environ (60) secondes.
3. S'il n'y a pas d'allumage de flamme (redressement de courant) au cours de ce délai de (60) secondes, le module IFC cessera de créer des étincelles durant environ (35) secondes.
4. Après ce délai de (35) secondes, le module IFC créera des étincelles pour un deuxième essai d'allumage d'une durée de (60) secondes.
5. S'il n'y a pas d'allumage de flamme (redressement de courant) après (60) secondes, le module IFC tombera en mode VERROUILLÉ. Le voyant DEL rouge clignotera (3) fois, par intervalles, jusqu'à ce que le système soit réinitialisé.

## 10.7.1 Réinitialisation du module IFC après verrouillage

### 10.7.1.1 Interrupteur à bascule ON/OFF

1. Mettez l'interrupteur à bascule ON/OFF en position OFF.
2. Après environ (2) secondes, remettez l'interrupteur en position ON. La séquence d'allumage recommencera.

### 10.7.1.2 Touche ON/OFF de la télécommande

1. Appuyer sur la touche ON/OFF de la télécommande pour éteindre le système (à OFF).
2. Après environ (2) secondes, appuyez à nouveau sur la touche ON/OFF de la télécommande. La séquence d'allumage recommencera.

### 10.7.1.3 Éteindre et rallumer la flamme

1. En mode de réglage de flamme par télécommande, utilisez la touche fléchée Bas pour réduire et éteindre complètement la flamme (l'écran de télécommande indiquera alors OFF).
2. Attendez environ (2) secondes, puis appuyez sur la touche fléchée Haut. La séquence d'allumage recommencera.

## 10.8 Indications de diagnostic additionnelles

**Faible charge des piles de télécommande (< 4 Volts) :**

- L'icône de Pile s'affichera à l'écran de la télécommande.
- Remplacez les piles.

**Faible charge du bloc-piles de secours (< 4 Volts) :**

- Le voyant DEL rouge clignotera une (1) fois par intervalles.
- Un faible double-bip est émis par le module de contrôle IFC lorsqu'il reçoit une commande ON/OFF de la télécommande.
- Remplacez les piles.

**Condition d'erreur de flamme de la veilleuse :**

- Le voyant DEL rouge clignote (2) fois par intervalles. Contactez votre détaillant si cela se produit.

**Condition de verrouillage du système :**

- Le voyant DEL rouge clignote (3) fois par intervalles.
- Vérifiez que l'alimentation de gaz est ouverte.
- Vérifiez que le détecteur de flamme n'est pas court-circuité.
- Suivez les instructions à la Section 10.2, Initialisation du système de contrôle.

## 10.9 Utilisation de la télécommande

### TÉLÉCOMMANDE PROFLAME 2

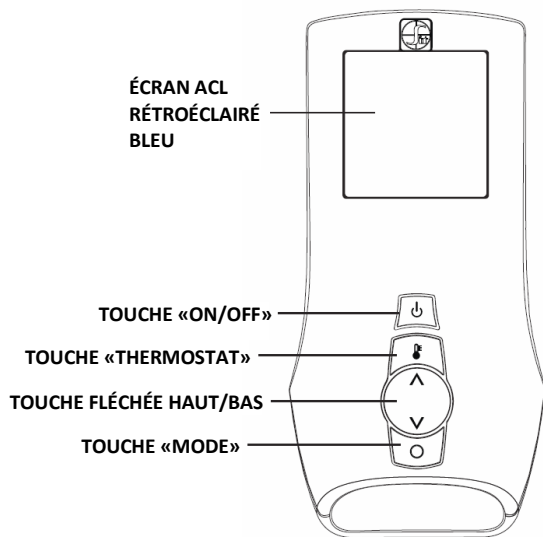

### ÉCRAN À CRISTAUX LIQUIDES (ACL)

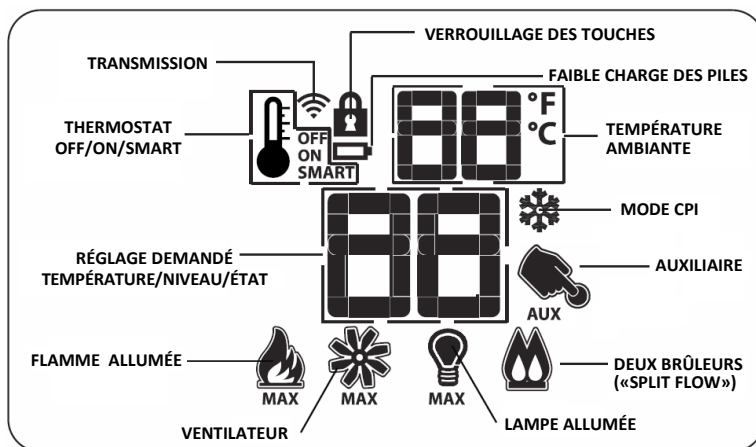

Figure 10.1 - Vue d'ensemble de la télécommande

#### 10.9.1 Affichage de la température

1. Lorsque le système est éteint («OFF»), appuyez simultanément sur les touches Thermostat et Mode, pour passer des degrés Fahrenheit (°F) aux degrés Celsius (°C).
2. Vérifiez visuellement que l'écran de télécommande affiche le symbole °F ou °C, à droite de la température ambiante affichée.

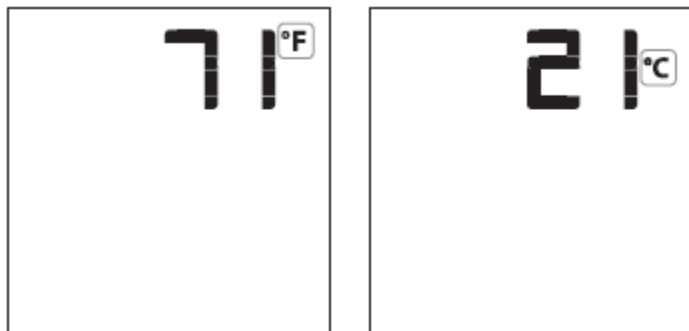

Figure 10.2 - Affichage de la température

#### 10.9.2 Verrouillage des touches

Cette fonction verrouille les touches de la télécommande, pour empêcher une utilisation non surveillée. L'icône du Cadenas s'affiche à l'écran de la télécommande, dès que cette fonction est activée.

1. Pour activer ou désactiver le verrouillage des touches de la télécommande, appuyez simultanément sur la touche Mode et la touche fléchée Haut.



Figure 10.3 - Verrouillage des touches



### 10.9.3 Choix du mode d'allumage de veilleuse - intermittent ou continu (IPI/CPI)

Ce système offre l'option d'une fonction de veilleuse à allumage continu (permanent). Ceci permet de passer du système d'allumage à étincelle au système d'allumage à veilleuse continue. En maintenant la veilleuse allumée continuellement, la chambre de combustion reste chaude et assure le tirage dans le conduit d'évacuation (cheminée), permettant au brûleur de s'allumer avec moins de perturbations dues aux courants d'air.

Lorsque le système est éteint («OFF»), l'icône du flocon de neige est visible durant le réglage du mode IPI ou CPI. Pour choisir le mode d'allumage désiré de la veilleuse :

1. Lorsque le système est éteint («OFF»), appuyez sur la touche Mode pour afficher l'icône du mode CPI.
2. Appuyez sur la touche fléchée Haut pour activer le mode CPI.
3. Appuyez sur la touche fléchée Bas pour revenir au mode IPI (Intermittent Pilot Ignition ou Veilleuse à allumage intermittent). Un seul bip confirmera que la commande est reçue.

Lorsque le système est allumé («ON») :

Mode IPI : Icône du Flocon de neige non affiché à l'écran.

Mode CPI : Icône du Flocon de neige affiché à l'écran.

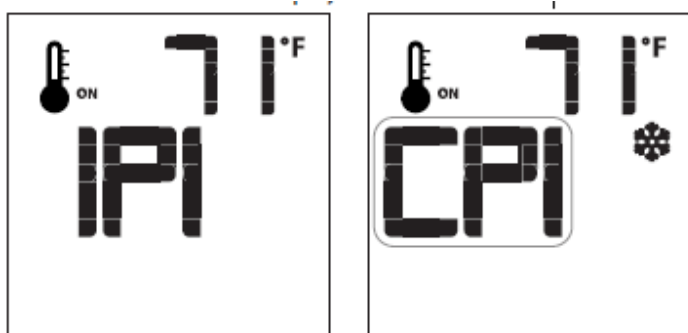

Figure 10.4 - Choix du mode d'allumage de veilleuse

### 10.9.4 Pour allumer l'appareil

1. Lorsque le système est éteint («OFF»), appuyez sur la touche ON/OFF de la télécommande pour allumer l'appareil («ON»). Un seul «bip» du module IFC confirmera que la commande est reçue.

L'écran de la télécommande affichera toutes les icônes actives et le module IFC commencera la séquence d'allumage.

### 10.9.5 Pour éteindre l'appareil

1. Lorsque le système est allumé («ON»), appuyez sur la touche ON/OFF de la télécommande pour éteindre l'appareil («OFF»). Un seul «bip» du module IFC confirmera que la commande est reçue.

L'écran de télécommande affichera seulement la température ambiante (degré F ou C), et le module IFC éteindra le brûleur.

### 10.9.6 Réglage de flamme par télécommande

Ce système de contrôle permet six (6) niveaux de flamme. Lorsque le mode de thermostat intelligent (SMART) est activé, le réglage manuel de hauteur de flamme est désactivé.

1. Vérifiez que le système est allumé («ON») et que le niveau de flamme est réglé au maximum.
2. Appuyez une fois sur la touche fléchée BAS pour réduire la hauteur de flamme d'un niveau à la fois, jusqu'à ce que la flamme s'éteigne complètement.
3. Appuyez une fois sur la touche fléchée HAUT pour augmenter la hauteur de flamme d'un niveau à la fois. Si vous enfoncez la touche fléchée HAUT lorsque le système est allumé («ON») mais que la flamme est éteinte, la flamme s'allumera au réglage maximum («HI»).
4. Un seul «bip» confirmera que la commande est reçue.

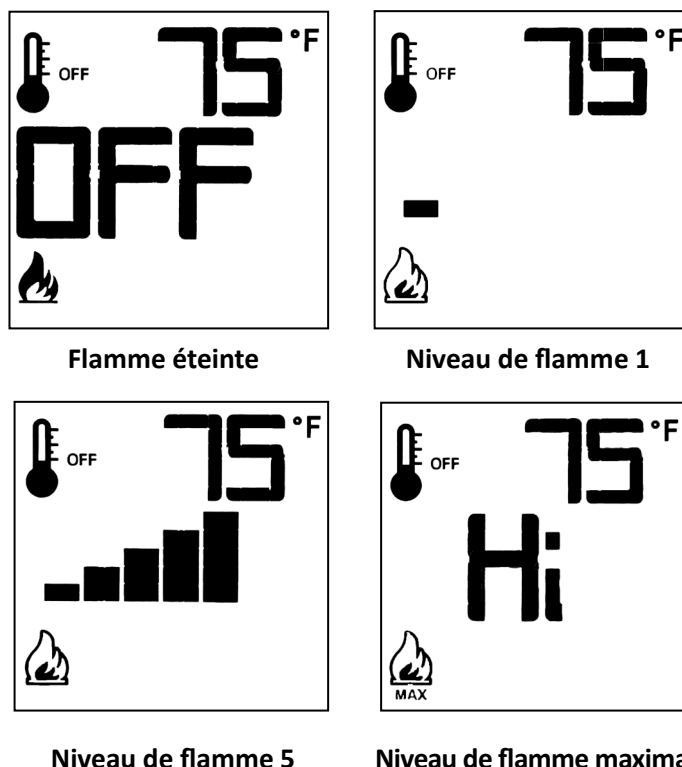

Figure 10.5 - Réglages de flamme

### 10.9.6.1 Désactiver la modulation de flamme

1. Vérifiez que les (3) piles AAA sont toutes installées dans le compartiment à piles de la télécommande.
2. Retirez (1) pile AAA.
3. Appuyez simultanément sur les touches ON/OFF et Mode et tenez-les enfoncées.
4. Réinsérez (1) pile AAA.
5. Tout en tenant la touche on/off enfoncée, relâchez SEULEMENT la touche Mode.
6. Parcourez le menu jusqu'à l'icône de Flamme à l'écran de télécommande. Utilisez les touches fléchées Haut ou Bas pour choisir «SEL» ou «CLR». «SEL» indique que la modulation de flamme est activée, alors que «CLR» indique que la modulation de flamme est désactivée.

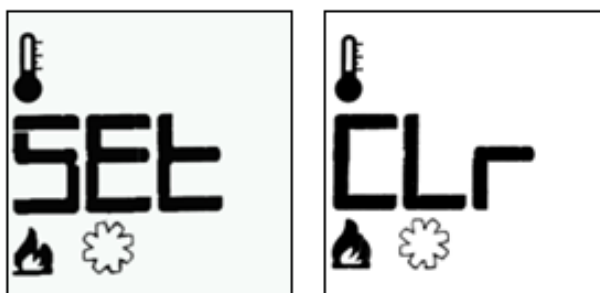

Figure 10.6 - Désactiver la modulation de flamme

## 10.9.7 Utilisation du thermostat de télécommande

### 10.9.7.1 Thermostat ambiant

La télécommande peut fonctionner comme un thermostat ambiant. Le thermostat peut être réglé à la température désirée pour contrôler le degré de confort dans une pièce. Pour activer cette fonction :

1. Appuyez sur la touche Thermostat. L'écran de télécommande affichera l'icône du Thermomètre, la température ambiante et la température demandée.
2. Pour modifier la température demandée, appuyez sur les touches fléchées Haut ou Bas, jusqu'à ce que la température désirée s'affiche à l'écran de télécommande.

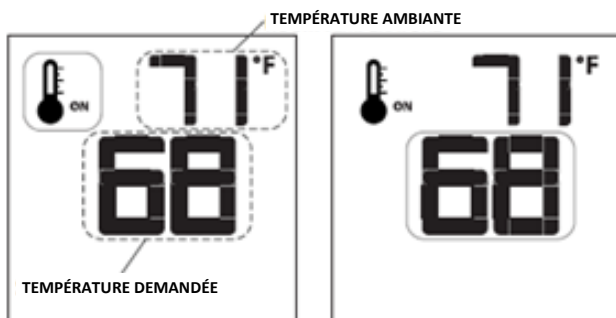

Figure 10.7 - Utilisation du thermostat

### 10.9.7.2 Thermostat intelligent (Smart)

La fonction «Smart» (Thermostat intelligent) ajuste la hauteur de flamme selon l'écart entre la température demandée et la température ambiante. Cette fonction abaisse la flamme automatiquement lorsque la température ambiante approche de la température demandée. Pour activer cette fonction :

1. Appuyez sur la touche Thermostat jusqu'à ce que le mot «SMART» s'affiche à droite de l'icône du Thermomètre.
2. Pour modifier la température demandée, appuyez sur les touches fléchées Haut ou Bas jusqu'à ce que la température désirée s'affiche à l'écran de télécommande.

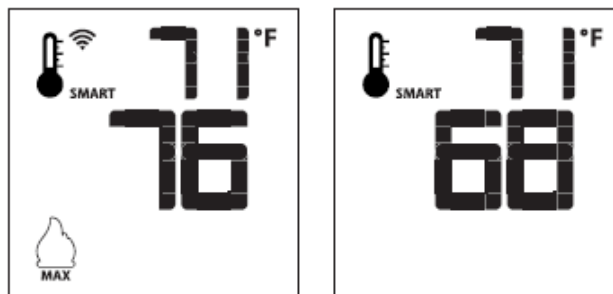

Figure 10.8 - Utilisation du thermostat intelligent (Smart)

### 10.9.7.3 Désactiver le thermostat de télécommande

L'utilisation du thermostat de la télécommande peut être désactivée. La télécommande permettra encore d'allumer et d'éteindre le brûleur et de régler la hauteur de flamme, la vitesse du ventilateur et l'intensité du système d'éclairage. Pour désactiver cette fonction :

1. Vérifiez que les (3) piles AAA sont toutes installées dans le compartiment à piles de la télécommande.
  2. Retirez (1) pile AAA.
  3. Tout en réinsérant la pile, tenez enfoncée la touche Thermostat. L'écran affichera «CLR». Ceci indique que la fonction Thermostat est désactivée. L'icône du Thermomètre ne s'affichera pas à l'écran.
- Pour réactiver le thermostat de la télécommande, répétez les étapes précédentes. L'écran affichera alors «SEL», pour indiquer que la fonction Thermostat est activée. L'icône du Thermomètre s'affichera à nouveau à l'écran.

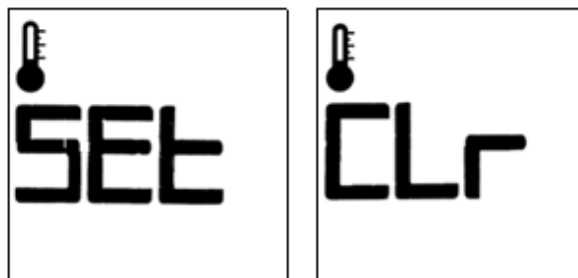

Figure 10.9 - Désactiver le thermostat de télécommande

### 10.9.8 Réglage de vitesse du ventilateur

La vitesse du ventilateur peut être réglée à six (6) niveaux. Pour activer cette fonction :

1. Appuyez sur la touche Mode jusqu'à ce que l'icône du Ventilateur s'affiche.
2. Utilisez les touches fléchées Haut ou Bas pour démarrer, arrêter ou régler la vitesse du ventilateur.

Mode Thermostat : En allumant le foyer, un délai de (5) minutes permet de réchauffer le foyer avant de démarrer le ventilateur, et un autre délai le laisse fonctionner environ (12) minutes, après avoir éteint le foyer.

Mode manuel : Le ventilateur fonctionne au dernier réglage demandé. Dans ce mode, il n'y a aucun délai de démarrage ou d'arrêt du ventilateur.

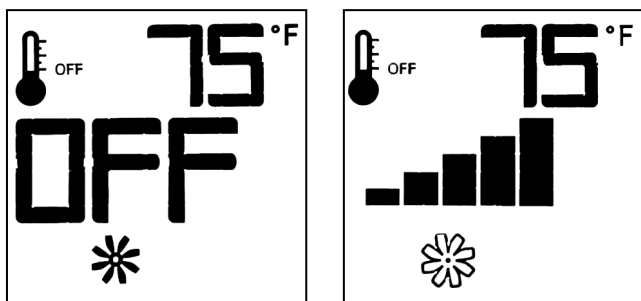

Figure 10.10 - Réglage de vitesse du ventilateur

#### 10.9.8.1 Désactiver le réglage de vitesse du ventilateur

La vitesse du ventilateur peut être réglée à six (6) niveaux. Pour désactiver cette fonction :

1. Vérifiez que les (3) piles AAA sont toutes installées dans le compartiment à piles de la télécommande.
2. Retirez (1) pile AAA.
3. Appuyez simultanément sur les touches ON/OFF et Mode et tenez-les enfoncées.
4. Réinsérez (1) pile AAA.
5. Tout en tenant la touche on/off enfoncée, relâchez SEULEMENT la touche Mode.
6. Parcourez le menu jusqu'à l'icône du Ventilateur à l'écran. Utilisez les touches Haut/Bas pour choisir «SEL» ou «CLR».

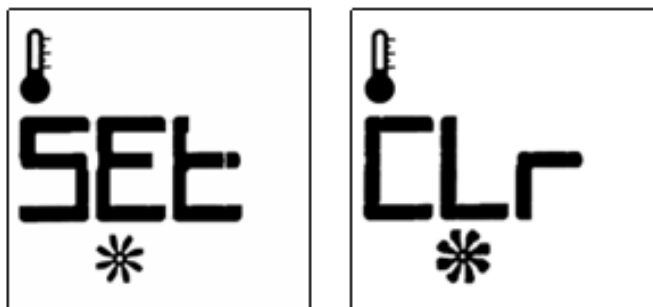

Figure 10.11 - Désactivation du réglage de vitesse du ventilateur

### 10.9.9 Détection de faible charge des piles

La durée de vie des piles de télécommande dépend de divers facteurs, incluant : qualité des piles, fréquence d'allumage, fréquence de réglage de la température demandée, etc.

- Lorsque les piles de la télécommande sont faibles, une icône de Pile s'affiche à l'écran, avant de perdre complètement la tension des piles.
- Lorsque les piles seront remplacées, cette icône disparaîtra.



Figure 10.12 - Faible charge des piles

# 11.0 Instructions d'utilisation du SP-41-MV

## POUR VOTRE SÉCURITÉ, LISEZ AVANT D'ALLUMER

**AVERTISSEMENT** : Si ces instructions ne sont pas suivies à la lettre, un incendie ou une explosion peuvent s'ensuivre et causer des dommages matériels, des blessures ou des pertes de vie.

- A. Cet appareil possède une veilleuse qui doit être allumée à la main. Pour allumer la veilleuse, suivez bien ces instructions.
- B. **AVANT D'ALLUMER**, sentez autour de l'appareil et surtout près du plancher, pour déceler toute fuite de gaz possible. Certains gaz plus lourds que l'air se déposeront au plancher.
- QUOI FAIRE SI VOUS SENTEZ UNE ODEUR DE DU GAZ :
- N'essayez pas d'allumer aucun appareil.
  - Ne touchez à aucun interrupteur électrique; n'utilisez aucun téléphone dans votre bâtiment.
  - Appelez immédiatement votre fournisseur de gaz à partir du téléphone d'un voisin, et suivez ses instructions.
- C. Utilisez seulement la main pour enfoncer ou tourner le bouton de réglage de gaz. N'utilisez aucun outil. Si le bouton ne s'enfonce pas ou ne tourne pas à la main, n'essayez pas de le réparer; appelez un technicien qualifié. Le forcer ou tenter de le réparer peut causer un feu ou une explosion.
- D. N'utilisez pas cet appareil si une partie quelconque a été immergée dans l'eau. Appelez immédiatement un technicien qualifié pour faire inspecter l'appareil et remplacer toute pièce du système de contrôle ou de réglage de gaz qui a été dans l'eau.

### AVERTISSEMENT

N'utilisez pas cet appareil si la vitre est retirée, fissurée ou cassée. Cette vitre doit être remplacée uniquement par un technicien d'entretien certifié ou qualifié.

En aucun cas on ne doit utiliser de combustible solide (bois, charbon, papier, carton, etc.) dans cet appareil.

Les enfants et les adultes doivent être avisés des dangers liés aux surfaces très chaudes et s'en éloigner pour éviter des brûlures ou que leurs vêtements ne prennent feu.

### ATTENTION

Les vêtements et autres matériaux combustibles ne doivent pas être posés sur cet appareil, ni près de celui-ci.

Surveillez bien les enfants lorsqu'ils sont dans la pièce où se trouve l'appareil. Les bambins, les jeunes enfants et autres peuvent être sujets à des brûlures par contact accidentel. Une barrière est recommandée s'il y a des personnes à risque dans la maison. Pour restreindre l'accès au foyer ou au poêle, installez une barrière de sécurité ajustable pour éloigner les bambins, les jeunes enfants et autres personnes à risque, des lieux et des surfaces chaudes.

## INSTRUCTIONS D'ALLUMAGE

1. **ARRÊTEZ!** Lisez toutes les consignes de sécurité ci-dessus.
2. Réglez le thermostat à la température la plus basse (si applicable).
3. Coupez toute alimentation électrique à l'appareil.
4. Ouvrez le panneau d'accès au compartiment de contrôle.
5. Poussez légèrement le bouton de réglage de gaz et tournez-le en sens horaire jusqu'à la position OFF.

NOTE: Pour tourner le bouton de réglage de gaz de la position PILOT à OFF, il faut d'abord l'enfoncer légèrement. Ne le forcez pas.

6. Attendez cinq (5) minutes pour laisser s'échapper tout gaz. Puis sentez s'il y a du gaz, surtout près du plancher. Si vous sentez du gaz, **ARRÊTEZ!** Suivez l'étape «B» ci-dessus. Si vous ne sentez aucun gaz, passez à l'étape suivante.
7. Repérez la veilleuse - suivez le tube en métal à partir du contrôle de gaz. La veilleuse est située à l'intérieur de la chambre de combustion.
8. Appuyez légèrement sur le bouton de réglage de gaz et tournez-le en sens antihoraire jusqu'à la position PILOT.
9. Enfoncez complètement le bouton de réglage de gaz et, tout en le tenant enfoncé, appuyez plusieurs fois sur le bouton de l'allumeur piézo, jusqu'à ce que la veilleuse s'allume, et continuez à tenir enfoncé le bouton de réglage de gaz.
10. Tenez le bouton de réglage de gaz enfoncé durant (1) minute, après

que la veilleuse se soit allumée. Relâchez le bouton et il ressortira immédiatement. La veilleuse devrait rester allumée. Si la veilleuse s'éteint, répétez les étapes 5 à 10.

- Si le bouton ne revient pas à sa position initiale lorsque vous le relâchez, arrêtez et appelez immédiatement votre technicien d'entretien ou le fournisseur de gaz.
  - Si la veilleuse ne reste pas allumée après plusieurs essais, tournez le bouton de réglage de gaz en position OFF et appelez le technicien d'entretien ou le fournisseur de gaz.
11. Tournez le bouton de réglage de gaz en sens antihoraire jusqu'à ON.
  12. Si vous désirez allumer seulement la veilleuse sans allumer le brûleur, appuyez légèrement sur le bouton de réglage de gaz et tournez-le en sens horaire à la position PILOT.
  13. Refermez le panneau d'accès au compartiment de contrôle.
  14. Rétablissez toute alimentation électrique à l'appareil.
  15. Réglez le thermostat à la température désirée (si applicable).

BOUTON DE RÉGLAGE DE GAZ MONTRÉ EN POSITION «OFF»

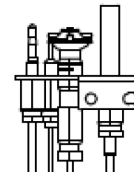
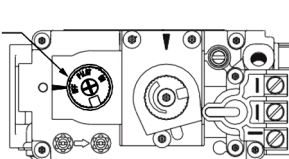

## POUR FERMER LE GAZ À L'APPAREIL

1. Réglez le thermostat à la température la plus basse (si applicable).
2. Coupez toute alimentation électrique à l'appareil, si des travaux d'entretien doivent être effectués.
3. Ouvrez le panneau d'accès au compartiment de contrôle.
4. Poussez légèrement sur le bouton de réglage de gaz et tournez-le en sens horaire jusqu'à la position OFF.
5. Refermez le panneau d'accès au compartiment de contrôle.

## 11.1 Réglage des flammes et de la puissance de chauffage

Le modèle de foyer SP-41-MV (système millivolt) est muni d'un bouton manuel du régulateur de pression HI/LO (Haut/Bas), situé sur la valve de contrôle de gaz, pour ajuster la hauteur des flammes du brûleur et la puissance de chauffage du foyer.

- Ouvrez le panneau d'accès au compartiment de contrôle pour accéder à la valve de contrôle de gaz et au bouton du régulateur de pression HI/LO.
- Pour ajuster la hauteur des flammes, tournez le bouton HI/LO en sens antihoraire à la position «LO», ou en sens horaire à la position «HI», jusqu'à ce que vous obteniez l'apparence des flammes et la puissance de chauffage désirées.

## 11.2.7 Veilleuse sur demande et minuterie 7 jours (pour certaine installations)

Pour les régions qui exigent l'installation d'une minuterie 7 jours (consultez votre détaillant local pour vérifier si ceci s'applique à votre installation), le modèle SP-41-MV est muni d'une valve de contrôle de gaz Millivolt à veilleuse sur demande avec une minuterie réglée pour 7 jours consécutifs suivant l'allumage de la veilleuse. Si l'appareil n'a pas été allumé une seule fois au cours d'une période de 7 jours consécutifs, le brûleur et/ou la veilleuse s'éteindront, mais le bouton de réglage de gaz sera encore réglé à sa position initiale («PILOT» ou «ON»).

- Pour pouvoir rallumer l'appareil, vous devrez alors réinitialiser manuellement le système de contrôle (c.-à-d. positionner l'interrupteur à bascule à OFF, attendre (5) secondes, puis remettre l'interrupteur à bascule à ON).
- Ce modèle de foyer utilise un dispositif de sécurité standard du système de contrôle (SIT Millivolt) à veilleuse sur demande.
- Dès que vous allumez la veilleuse (et que l'option «Veilleuse sur demande» est activée), la minuterie 7 jours commence à compter. Si à un moment au cours des 7 jours suivant l'activation de la Veilleuse-sur-demande, le brûleur a été allumé, le système remet alors la minuterie à zéro et recommence à compter un nouveau délai de 7 jours.

Pour utiliser votre système millivolt à veilleuse sur demande, ouvrez le panneau d'accès au compartiment de contrôle pour accéder à la valve de contrôle de gaz et au bouton de réglage de gaz. Voir les instructions d'utilisation de la page précédente pour la procédure d'allumage et les consignes de sécurité.

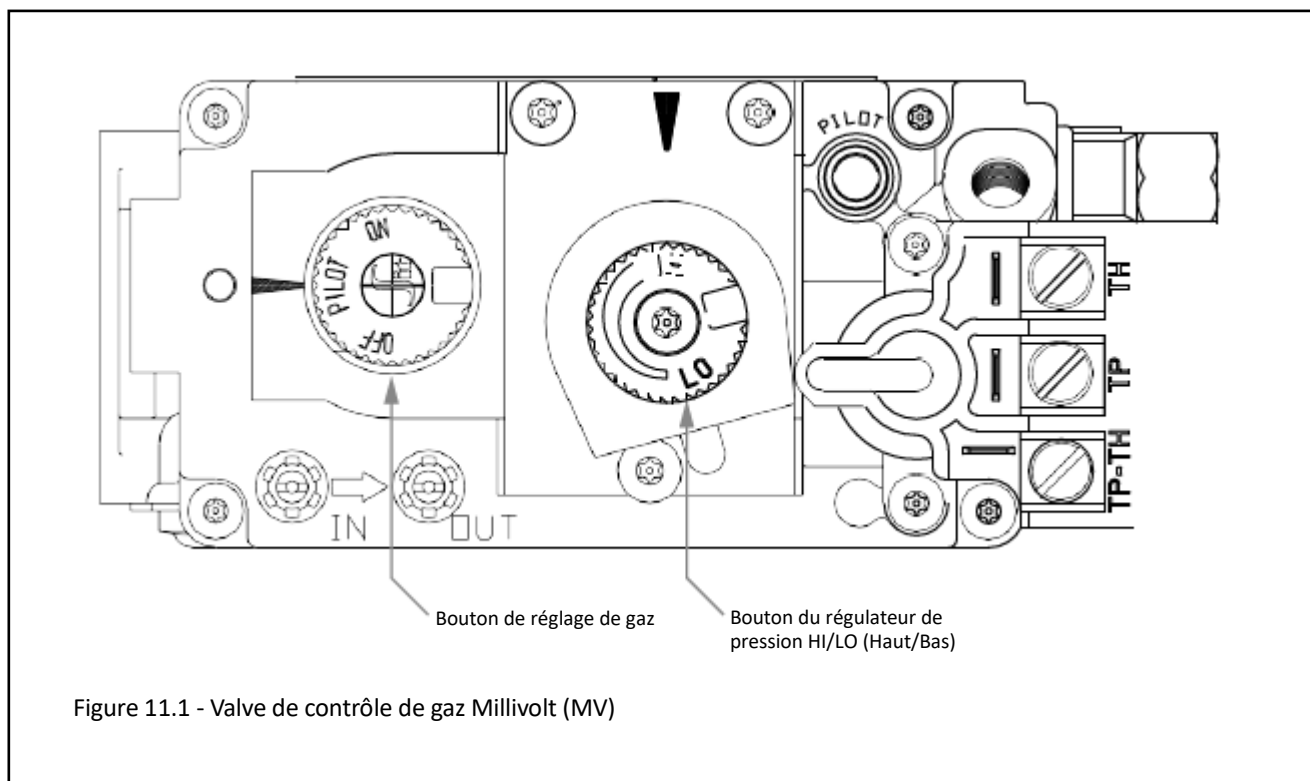

# 12.0 Tests de pression et réglages du brûleur

## 12.1 Tests de pression de gaz (SP-41-L)

**NOTE :** Cet appareil et son robinet d'arrêt individuel doivent être débranchés de la tuyauterie d'alimentation de gaz lors des tests de pression du système si la pression des tests est supérieure à 1/2 psi (3,5 kPa).

**IMPORTANT :** La valve de contrôle de gaz est munie de raccords de test pour mesurer les pressions de gaz au manifold (sortie) et à l'entrée. Le raccord marqué «OUT» sert à mesurer la pression de sortie et le raccord marqué «IN» sert à mesurer la pression d'entrée.

### 12.1.1 Test de pression à l'entrée

**NOTE :** Assurez-vous d'effectuer le test de pression d'entrée lorsque tous les autres appareils à gaz du bâtiment sont allumés ou au réglage maximum, pour obtenir des mesures de pression adéquates.

**IMPORTANT :** Si la pression mesurée à l'entrée est trop élevée ou trop basse, contactez votre fournisseur de gaz. La pression d'entrée de gaz doit être ajustée seulement par un technicien d'entretien qualifié en installations à gaz.

1. Desserrez (sens antihoraire) la vis du raccord de test de pression d'entrée (IN). Voir (A) à la FIGURE 12.1.
2. Branchez le manomètre au raccord de test de pression en utilisant un tube 1/4 po D.I.
3. Allumez la veilleuse et le brûleur. Vérifiez la pression au manomètre pour vous assurer qu'elle se situe entre les réglages de pression minimum et maximum recommandés (TABLEAU 12.1).
4. Éteignez le brûleur et la veilleuse.
5. Débranchez le tube avec manomètre et serrez (sens horaire) la vis du raccord de test de pression d'entrée (IN). La vis doit être serrée juste assez; ne la serrez pas trop.
6. Rallumez la veilleuse et le brûleur. Ensuite, rebranchez le manomètre au raccord de test de pression d'entrée (A) pour vérifier que ce raccord est complètement étanche. Le manomètre ne devrait indiquer aucune pression.

Combustible	Gaz naturel	Propane
Réglage de gaz	Min. - Max.	Min. - Max.
Raccord de pression d'entrée (A)	5 po - 10,0 po c.e. (1,24 - 2,49 kPa) 7 po c.e. (1,74 kPa) recommandé	11 po - 13 po c.e. (2,74 - 3,23 kPa)

Combustible	Gaz naturel	Propane
Réglage de gaz	Min. - Max.	Min. - Max.
Raccord de pression du manifold (B)	1,6 po - 3,5 po c.e. (0,40 - 0,87 kPa)	6,4 po - 10 po c.e. (1,59 - 2,49 kPa)

### 12.1.2 Test de pression au manifold

1. Allumez la veilleuse.
2. Desserrez (sens antihoraire) la vis du raccord de test de pression du manifold (OUT). Voir (B) à la FIGURE 12.1.
3. Branchez le manomètre au raccord de test de pression en utilisant un tube de 1/4 po (6 mm) D.I.
4. Allumez le brûleur. Vérifiez la pression au manomètre. Voir le TABLEAU 12.2.
5. Éteignez le brûleur et la veilleuse.
6. Débranchez le tube avec manomètre et serrez (sens horaire) la vis du raccord de test de pression du manifold («OUT»). La vis doit être serrée juste assez; ne la serrez pas trop.
7. Branchez le manomètre au raccord de test de pression du manifold (B) pour vérifier qu'il est complètement étanche. Le manomètre ne devrait indiquer aucune pression lorsque la veilleuse et le brûleur sont allumés.

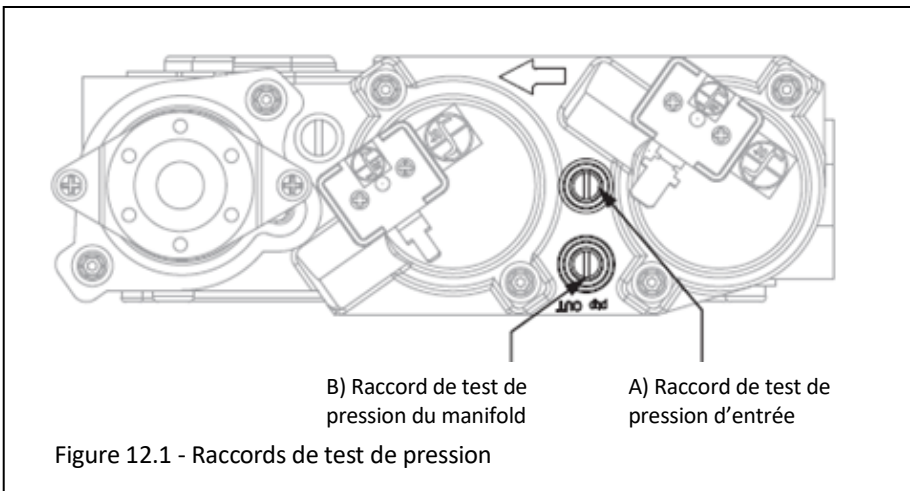

Figure 12.1 - Raccords de test de pression

## 12.2 Tests de pression de gaz (SP-41-MV)

**IMPORTANT :** La valve de contrôle de gaz est munie de raccords de test pour mesurer les pressions de gaz au manifold (sortie) et à l'entrée. Le raccord marqué «OUT» sert à mesurer la pression de sortie et le raccord marqué «IN» sert à mesurer la pression d'entrée.

### 12.2.1 Test de pression à l'entrée

**NOTE :** Assurez-vous d'effectuer le test de pression d'entrée lorsque tous les autres appareils à gaz du bâtiment sont allumés ou au réglage maximum, pour obtenir des mesures de pression adéquates. Si la pression mesurée à l'entrée est trop élevée ou trop basse, contactez votre fournisseur de gaz. La pression d'entrée de gaz doit être ajustée seulement par un technicien d'entretien qualifié en installations à gaz. Une basse pression peut causer un retard d'allumage.

1. Desserrez (sens antihoraire) la vis du raccord de test de pression d'entrée (IN). Voir (A) à la Figure 12.2.
2. Branchez le manomètre au raccord de test de pression en utilisant un tube 1/4 po D.I.
3. Allumez la veilleuse.
4. Tournez le bouton de réglage de gaz à ON. Le brûleur ne devrait pas s'allumer. Notez la pression au manomètre.
5. Positionnez à ON l'interrupteur à bascule ON/OFF. Vérifiez que la pression est près de la pression d'entrée maximale.
6. Positionnez à OFF l'interrupteur à bascule ON/OFF.
7. Tournez le bouton de réglage de gaz à OFF.
8. Débranchez le tube avec manomètre et serrez (sens horaire) la vis du raccord de pression d'entrée (IN). La vis doit être serrée juste assez; ne la serrez pas trop.
9. Rallumez la veilleuse et tournez le bouton de réglage de gaz à ON. Rebranchez le manomètre au raccord de test de pression d'entrée (A) pour vérifier qu'il est complètement étanche. Le manomètre ne devrait indiquer aucune pression.

Combustible	Gaz naturel	Propane
Réglage de gaz	Min. - Max.	Min. - Max.
Raccord de pression d'entrée (A)	5 po - 10,0 po c.e. (1,24 - 2,49 kPa) 7 po c.e. (1,74 kPa) recommandé	11 po - 13 po c.e. (2,74 - 3,23 kPa)

Combustible	Gaz naturel	Propane
Réglage de gaz	Min. - Max.	Min. - Max.
Raccord de pression du manifold (B)	1,6 po - 3,5 po c.e. (0,40 - 0,87 kPa)	6,4 po - 10 po c.e. (1,59 - 2,49 kPa)

### 12.2.2 Test de pression au manifold

1. Allumez la veilleuse.
2. Desserrez (sens antihoraire) la vis du raccord de test de pression du manifold (OUT). Voir (B) à la Figure 12.2.
3. Branchez le manomètre au raccord de test de pression en utilisant un tube de 1/4 po (6 mm) D.I.
4. Tournez le bouton de réglage de gaz à ON.
5. Positionnez à ON l'interrupteur à bascule ON/OFF et notez la pression au manomètre.
6. Débranchez le tube avec manomètre et serrez (horaire) la vis du raccord de test de pression du manifold (OUT). La vis doit être serrée juste assez; ne la serrez pas trop.
7. Branchez le manomètre au raccord de test de pression du manifold (B) pour vérifier qu'il est complètement étanche. Le manomètre ne doit indiquer aucune pression lorsque la veilleuse et le brûleur sont allumés.

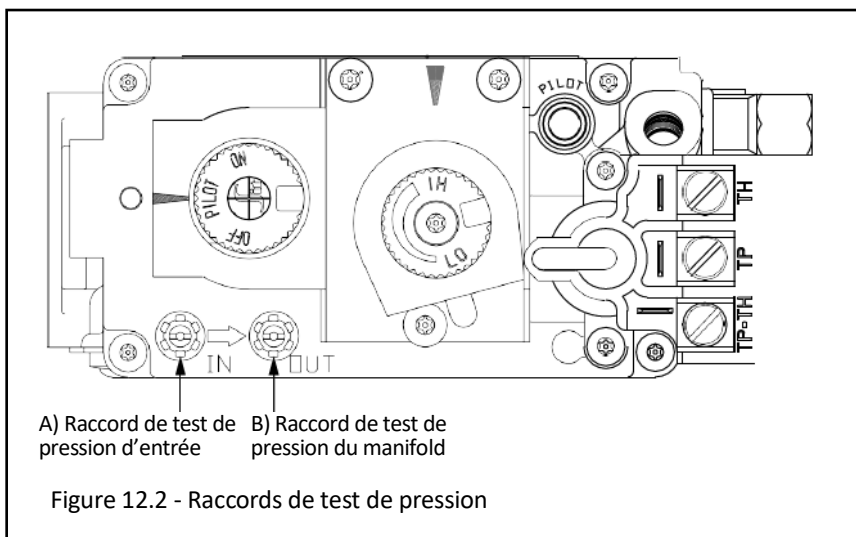

### 12.3 Apparence des flammes et ajustements

**AVERTISSEMENT :** Pour éviter des blessures ou des dommages matériels, laissez refroidir le foyer avant d'effectuer des ajustements.

L'apparence et les caractéristiques des flammes du brûleur peuvent varier selon l'altitude, la qualité du combustible, la configuration du conduit d'évacuation et d'autres facteurs. Après l'installation, cet appareil peut nécessiter des ajustements additionnels pour obtenir l'apparence des flammes et l'aspect visuel désirés.

#### 12.3.1 Venturi du brûleur

**AVERTISSEMENT :** LE RÉGLAGE DU VENTURI DOIT ÊTRE EFFECTUÉ PAR UN TECHNICIEN D'ENTRETIEN QUALIFIÉ.

**NOTE :** L'ouverture de l'obturateur d'air du venturi du brûleur a été pré réglée par le fabricant. Voir TABLEAU 12.5.

En allumant ce foyer pour la première fois, les flammes du brûleur seront bleues. Durant les 15 premières minutes de fonctionnement, les flammes passeront graduellement à la couleur jaune désirée. Si les flammes restent bleues ou deviennent orange foncé avec des signes de suie (pointes noires), le réglage d'ouverture du venturi peut nécessiter un ajustement.

Peu importe sa position sur le brûleur, réduire l'ouverture d'un obturateur d'air de venturi donnera la couleur de flamme jaune désirée mais peut causer des dépôts de suie sur la vitre. Un obturateur d'air plus ouvert produira une flamme bleue plus courte qui peut sautiller du brûleur.

#### 12.3.2 Réglages d'ouverture du venturi

**NOTE :** S'il y a de la suie sur la vitre, vérifiez la position du jeu de bûches avant d'ajuster le venturi. Les bûches ne doivent boucher aucun des trous perforés du brûleur.

1. Ouvrez le panneau d'accès aux composants.
2. Retirez l'écran pare-étincelles et le cadre vitré.
3. Retirez le jeu de bûches, la pierre de lave et les panneaux réfractaires (si installés).
4. Desserrez la vis de serrage du venturi, faites le réglage d'ouverture requis, puis resserrez la vis.
5. Réinstallez tous les composants retirés précédemment.
6. Refermez le panneau d'accès aux composants.

**IMPORTANT :** De légers ajustements d'ouverture du venturi produiront un effet important. Ajustez-le graduellement (très peu à la fois), jusqu'à ce que vous obteniez l'apparence des flammes désirée. Avant d'ajuster le venturi, laissez refroidir le foyer. Après chaque ajustement, laissez-le se réchauffer au moins 15 minutes (pour stabiliser les flammes) avant de faire un nouvel ajustement.

Combustible	Réglage de l'obturateur d'air
Gaz naturel	OUVERT à 3/16 po (5 mm)
Propane	OUVERT à 1/2 po (13 mm)

Apparence des flammes	Cause	Solution
Flammes orange foncé à pointes noires	Venturi trop fermé	Ouvrir un peu plus le venturi
Flammes bleues et courtes	Venturi trop ouvert	Fermer un peu plus le venturi
Flammes sautillantes («ghosting»)	Pression de gaz trop élevée et/ou venturi trop fermé	Vérifier les pressions au manomètre et/ou ouvrir un peu plus le venturi

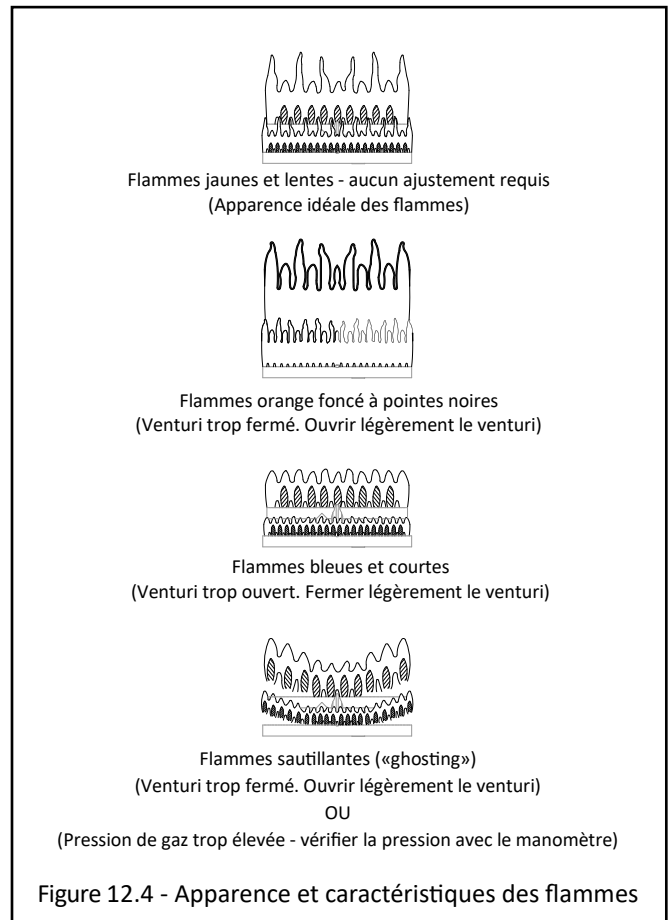
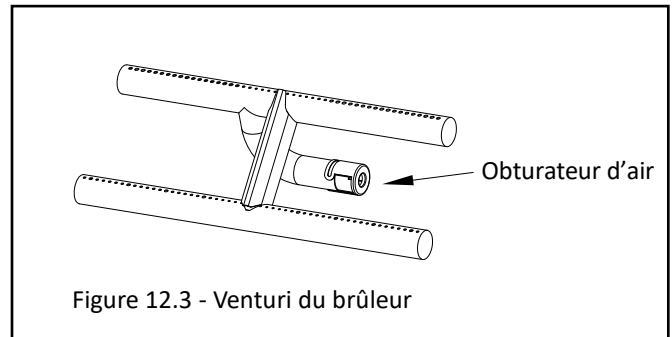



### 12.3.3 Restriction d'évacuation (après installation)

**AVERTISSEMENT :** Pour éviter des blessures ou des dommages matériels, laissez refroidir le foyer avant de faire des ajustements.

**ATTENTION :** Une installation incorrecte du conduit d'évacuation peut créer un problème de flammes sautillantes («ghosting»). Après l'ajustement de la plaque de restriction, vérifiez l'apparence des flammes pour vous assurer que tout fonctionne correctement.

Les terminaisons verticales peuvent créer des flammes actives et compactes. Si ce n'est pas l'apparence souhaitée, la plaque de restriction peut devoir être installée ou modifiée après l'installation du conduit d'évacuation. L'accès à la sortie d'évacuation peut se faire par le déflecteur d'évacuation du foyer. Voir la Figure 12.5.

Consultez le TABLEAU 12.7 et la FIGURE 12.4 pour ajuster la plaque de restriction selon l'apparence des flammes. Laissez chauffer le foyer 15 minutes avant d'effectuer des ajustements.

#### Installation de la plaque de restriction

1. Ouvrez le panneau d'accès aux composants. Retirez l'écran pare-étincelles et le cadre vitré.
2. Retirez les panneaux réfractaires (si installés) et le jeu de bûches.
3. Retirez les (3) vis retenant le déflecteur au plafond de la chambre de combustion. Soulevez le déflecteur pour le retirer des fentes de la paroi arrière du foyer.
4. Pliez les pattes du restricteur (fourni dans le paquet de composants du foyer) à un angle d'environ 80°, ce qui créera une tension pour le tenir en place, une fois insérée dans le conduit d'évacuation.
5. Insérez le restricteur dans le conduit d'évacuation de 4 po (102 mm), en dirigeant les pattes vers vous.
6. Réinstallez le déflecteur du foyer avec les vis retirées précédemment, et réinstallez les autres composants.
7. Refermez le panneau d'accès aux composants.

**Tableau 12.7 Guide d'ajustement de la plaque de restriction**

Apparence des flammes	Problème de tirage	Solution
Flammes courtes et vacillantes	Tirage excessive et/ou pas assez de restriction	Installer la plaque de restriction
Flammes sautillantes («ghosting»)	Tirage insuffisant	Retirer un ou deux anneau(x) à la plaque de restriction ou retirez-la complètement
* Si les flammes continuent à sautiller («ghosting») après avoir retiré des anneaux à la plaque de restriction et avoir vérifié l'installation du conduit d'évacuation, fermez l'alimentation de gaz et appelez un technicien d'entretien qualifié.		

#### Modification de la plaque de restriction

1. Ouvrez le panneau d'accès aux composants. Retirez l'écran pare-étincelles et le cadre vitré.
2. Retirez les panneaux réfractaires (si installés) et le jeu de bûches.
3. Retirez les (3) vis retenant le déflecteur du foyer.
4. Retirez le déflecteur du conduit d'évacuation de 4 po (102 mm) en tirant vers le bas pour le sortir.
5. Faites les modifications nécessaires pour obtenir l'apparence des flammes désirée.
6. Insérez le restricteur dans le conduit d'évacuation de 4 po (102 mm) en dirigeant les pattes vers vous.
7. Réinstallez le déflecteur du foyer avec les (3) vis retirées précédemment.
8. Réinstallez tous les composants retirés précédemment.

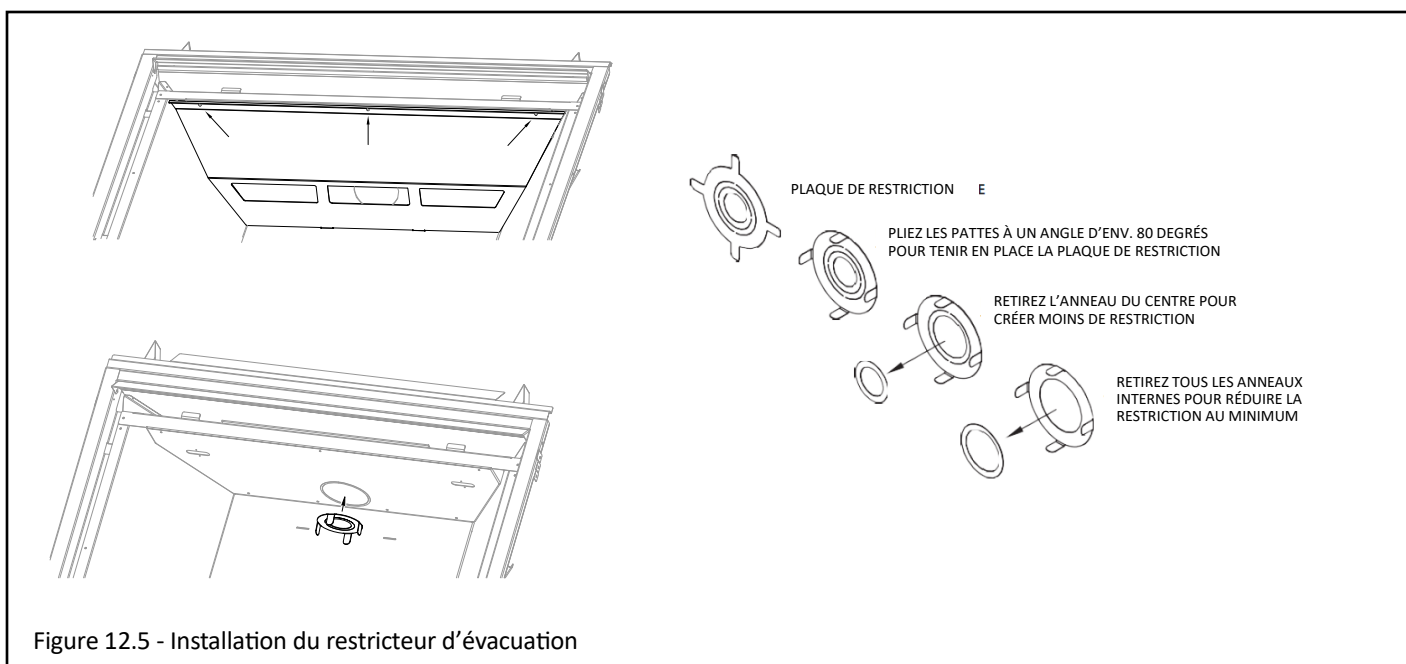

Figure 12.5 - Installation du restricteur d'évacuation

# 13.0 Dépannage

## 13.1 Système d'allumage électronique (SP-41-L)

ATTENTION : Le dépannage doit être effectué par un technicien qualifié.

Avant d'effectuer les étapes de ce guide de dépannage :

- Vérifiez que l'alimentation électrique de 120 V c.a. du module de contrôle est appropriée.
- Vérifiez que des piles neuves sont installées (bon sens de polarité) dans la télécommande et le bloc-piles de secours du module de contrôle.
- Vérifiez que toutes les connexions entre les faisceaux de câbles et les composants du système sont correctes et fonctionnelles.
- Vérifiez que la pression de gaz à l'entrée correspond à la pression d'entrée recommandée. Au besoin, ajustez le régulateur de pression de l'alimentation de gaz.
- Vérifiez que le lien de communication est établi entre la télécommande et le module de contrôle IFC.
- ATTENTION : Étiquetez tous les fils avant de les déconnecter pour l'entretien des contrôles. Une erreur de câblage peut causer un fonctionnement incorrect et dangereux. Vérifiez le bon fonctionnement après l'entretien.

Problème	Cause	Solution
<b>La veilleuse ne s'allume pas</b>	Alimentation électrique interrompue ou déconnectée	Rétablir l'alimentation électrique de l'appareil ou utiliser le bloc-piles de secours.
	Câblage déconnecté.	Vérifier que les piles sont bien chargées si le bloc-piles de secours est utilisé comme alimentation électrique. À partir du schéma de câblage de ce manuel, vérifier que toutes les connexions de câbles sont correctes et serrées.
	L'alimentation de gaz est fermée.	Vérifier les robinets d'arrêt plus éloignés de l'appareil. Généralement, il y a un robinet d'arrêt près de la conduite de gaz principale. Il peut y avoir plus d'un robinet d'arrêt entre l'appareil et la conduite de gaz principale.
<b>La veilleuse ne reste pas allumée</b>	Réservoir de propane vide.	Vérifier le réservoir de propane. Remplir, si nécessaire.
	Faible pression de gaz.	Consulter un plombier ou le fournisseur de gaz. Peut être dû à une conduite pliée, un tuyau de trop faible diamètre ou une basse pression dans une conduite.
	La vis de réglage de veilleuse n'est pas bien scellée (ou serrée).	Serrer (ou sceller) la vis de réglage de la veilleuse. Ne la serrez pas trop.
	La flamme de la veilleuse ne touche pas le détecteur à redressement de flamme de l'ensemble de veilleuse.	Vérifier que la flamme de la veilleuse enveloppe le haut du détecteur de flamme et se propage assez loin sur le brûleur pour l'allumer.
<b>La flamme de veilleuse reste toujours allumée ou ne s'éteint pas</b>	Le système de contrôle est réglé au mode CPI (Veilleuse à allumage continu).	Régler le système de contrôle au mode IPI (Veilleuse à allumage intermittent).

Problème	Cause	Solution
<b>La flamme du brûleur ne s'allume pas</b>	Interrupteur à bascule ON/OFF à «OFF».	Positionner l'interrupteur à bascule à «ON».
	L'alimentation de gaz est fermée.	Vérifier si la ligne d'alimentation a plusieurs robinets d'arrêt. Vérifier que les robinets d'arrêt sont ouverts.
	Faible alimentation de gaz.	Consulter un plombier ou le fournisseur de gaz. Vérifier le réservoir de propane. Remplir au besoin.
	Câble déconnecté ou câblage incorrect.	Vérifier si un câble est déconnecté, défectueux ou mal câblé. Voir FIGURE 9.1, Schéma électrique.
	Orifice de brûleur bouché (ou obstrué).	Retirer ce qui bouche/obstrue l'orifice du brûleur.
	Problème de flamme de veilleuse.	Vérifier que la flamme de la veilleuse est bien dirigée pour allumer le brûleur. Voir le dépannage de veilleuse et/ou de flamme de veilleuse dans cette section.
	La télécommande ne fonctionne pas.	Remplacer les piles.
	Aucune demande de chauffage.	Vérifier que la télécommande est allumée (ON) et que le mode Thermostat est désactivé (OFF).
<b>La veilleuse et le brûleur s'éteignent après avoir fonctionné</b>	Réservoir de propane vide.	Vérifier le réservoir de propane. Remplir, au besoin.
	Cadre vitré mal installé.	Voir la section 8.1, Installation du cadre vitré.
	Chapeau d'évacuation mal installé.	Ajuster, si nécessaire.
	Chapeau d'évacuation bouché/obstrué.	Retirer les débris, si nécessaire.
	Pente incorrecte d'un conduit horizontal.	Pente requise de 1/4 po (6 mm) d'élévation à tous les 12 po (305 mm) de conduit horizontal.
	Fuite de gaz du conduit d'évacuation externe refluant dans le foyer.	Vérifier la présence de fuites, et réparer au besoin.
	Tirage excessif.	Le restricteur d'évacuation peut devoir être installé ou modifié. Voir section 12.3.3, Restriction d'évacuation (après installation).
<b>Dépôts de suie sur la vitre</b>	Position incorrecte du jeu de bûches.	Voir la section 8.4, Installation du jeu de bûches SP41-50A.
	Réglage incorrect des venturis.	Il faut parfois ouvrir légèrement l'obturateur d'air du venturi pour laisser passer plus d'air dans le mélange de gaz. Voir section 12.3.1, Venturi du brûleur.
	Chapeau d'évacuation mal installé.	Ajuster, si nécessaire.
	Chapeau d'évacuation bouché/obstrué.	Retirer les débris, si nécessaire.

Problème	Cause	Solution
<b>Flammes bleues et sautant du (ou des) brûleurs</b>	Réglage incorrect des venturis.	Il faut parfois fermer légèrement l'obturateur d'air du venturi pour laisser passer moins d'air dans le mélange de gaz. Voir section 12.3.1., Venturi du brûleur.
	Chapeau d'évacuation mal installé.	Ajuster, si nécessaire.
	Obstruction ou fuites du système de cheminée.	Vérifier si le conduit d'évacuation fuit ou si le chapeau d'évacuation est encombré de débris. Réparer le conduit d'évacuation ou nettoyer le chapeau d'évacuation au besoin.
<b>Aucune réaction aux commandes</b>	Piles faibles de la télécommande ou du bloc-piles de secours.	Remplacer les piles.
	Aucune communication entre la télécommande et le module de contrôle.	Reprogrammer la télécommande avec le module de contrôle IFC.
	Le nombre maximum d'échecs d'allumage ou de rétablissement de flamme a été atteint.	Réinitialiser le module de contrôle IFC.

## 13.2 Système d'allumage Millivolt (SP-41-MV)

ATTENTION : Le dépannage doit être effectué par un technicien qualifié.

Problème	Cause	Solution
Aucune étincelle de l'électrode à la veilleuse, lorsque le bouton piézo est enfoncé	Un fil de connexion de l'allumeur piézo est déconnecté.	Vérifier que l'allumeur piézo est correctement mis à la terre. Serrer les attaches de fixation, si nécessaire.
		Vérifier et réparer au besoin, les connexions de fils entre l'allumeur piézo et l'électrode d'allumage.
	Vérifier si des fils sont déconnectés.	Vérifier que les fils sont bien connectés, à l'arrière de l'électrode d'allumage.
	Position incorrecte de l'électrode.	Vérifier (ou ajuster) le jeu de 1/8 po (3 mm) entre l'électrode et la veilleuse. Un contact direct de surfaces métalliques peut causer un arc électrique sous l'électrode et le long du fil de l'électrode.
L'allumeur à étincelles n'allume pas en enfonçant le bouton piézo plusieurs fois	Aucun gaz.	Vérifier s'il y a plusieurs robinets d'arrêt à l'alimentation de gaz.
		Vérifier le réservoir de propane. Remplir si nécessaire.
La veilleuse ne reste pas allumée, après avoir bien suivi toutes les instructions d'allumage	Mauvais contact entre la flamme de la veilleuse et le thermocouple.	Nettoyer le capuchon de veilleuse.
		Ajuster la flamme de veilleuse pour un bon contact de flamme.
	Connexion desserrée au thermocouple.	Vérifier que le thermocouple de la valve de gaz est raccordé et serré (serrer à la main et 1/4 de tour additionnel avec un outil).
	Le voltage indiqué au thermocouple est inférieur à 15 millivolts.	Déconnecter le thermocouple de la valve de gaz. Placer un fil du millivoltmètre sur l'extrémité du thermocouple, et l'autre fil du millivoltmètre sur le fil de cuivre du thermocouple. Allumer la veilleuse en tenant enfoncé le bouton de réglage de gaz de la valve de gaz. Si le voltage indiqué au millivoltmètre est inférieur à 15 millivolts, remplacer le thermocouple.
	La thermopile ne génère pas suffisamment de millivolts.	
Vérifier que les connexions de la thermopile sont bien raccordées à la valve de contrôle de gaz. Serrer, au besoin.		
Avec un millivoltmètre, mesurer les millivolts que la thermopile génère. Régler à OFF la télécommande, le thermostat, l'interrupteur mural ou l'interrupteur à bascule ON/OFF. Régler à PILOT le bouton de réglage de gaz de la valve de gaz (la veilleuse doit rester allumée). Mesurer la tension aux bornes TH-TP et TP de la valve de gaz; la tension doit être d'au moins 350 mV. Si elle est inférieure à 350 mV remplacer la thermopile.		

Problème	Cause	Solution
<b>Pannes fréquentes de la veilleuse</b>	L'écran thermique de la veilleuse n'est pas installé.	Installer l'écran thermique de la veilleuse.
	Défaillance du dispositif de sécurité de la veilleuse.	Flamme de veilleuse trop haute ou trop basse. Nettoyer le capuchon de veilleuse et ajuster la flamme de veilleuse pour un contact de flamme maximal sur la thermopile.
<b>Le brûleur ne s'allume pas</b>	Les instructions d'allumage n'ont pas été suivies à la lettre.	Tourner le bouton de réglage de gaz à ON. Mettre à ON l'interrupteur à bascule ON/OFF . Créer une demande de chauffage par thermo-stat, interrupteur mural ou télécommande.
	L'orifice du brûleur est bouché ou obstrué.	Déboucher l'orifice du brûleur, si nécessaire.
	Dispositif interrupteur défectueux (thermostat, interrupteur mural ou télécommande).	Vérifier la connexion des fils du thermostat, de l'interrupteur mural ou de la télécommande.  Placer des fils cavaliers croisant les bornes du dispositif interrupteur. Si le brûleur allume, remplacer le dispositif interrupteur défaillant (thermostat ou interrupteur mural) ou remplacer les piles de télécommande.  Si le dispositif interrupteur est correct tel que décrit ci-dessus, placer des fils cavaliers croisant les fils d'interrupteur à la valve de gaz. Si le brûleur allume, les fils d'interrupteur sont défectueux ou les connexions sont mauvaises. Remplacer au besoin.
<b>Le brûleur ne reste pas allumé</b>	Fils de thermopile desserrés aux bornes de la valve de gaz.	Serrer si nécessaire.
	La mise à la terre de la thermopile est court-circuitée par des fils coincés.	Dégager les fils coincés au besoin.
	Panneaux réfractaires mal positionnés à l'intérieur de la chambre de combustion (si applicable).	Les panneaux réfractaires doivent être bien serrés contre les parois de la chambre de combustion. Il peut être nécessaire de fixer ces panneaux avec un scellant haute température, surtout autour de la prise d'air.

<b>Problème</b>	<b>Cause</b>	<b>Solution</b>
<b>La veilleuse et le brûleur s'éteignent après avoir fonctionné</b>	Réservoir de propane vide.	Vérifier ou remplir le réservoir de propane.
	Le cadre vitré est mal installé.	Voir section 8.1, Installation du cadre vitré.
	Pente inadéquate du conduit d'évacuation horizontal.	Pente requise de 1/4 po (6 mm) d'élévation aux 12 po (305 mm) de conduit horizontal.
	Thermopile ou thermocouple défectueux.	Vérifier que la tension (millivolts) est bonne à la thermopile et au thermocouple.
	Fuite de gaz du conduit d'évacuation interne refluant dans le foyer.	Vérifier la présence de fuites, et réparer si nécessaire.
	Chapeau d'évacuation bouché ou obstrué.	Retirer les débris, si nécessaire.
	Tirage excessif.	Une plaque de restriction peut devoir être installée ou modifiée. Voir la section 12.3.3, Restriction d'évacuation (après installation).
<b>Dépôts de suie sur la vitre</b>	Position incorrecte du jeu de bûches.	Voir la section 8.4, Installation du jeu de bûches SP41-50A.
	Réglage incorrect du venturi.	Il faut parfois ouvrir légèrement le venturi pour laisser passer plus d'air dans le mélange de gaz. Voir section 12.3.1, Venturi du brûleur.
	Chapeau d'évacuation mal installé.	Ajuster, si nécessaire.
	Chapeau d'évacuation bouché ou obstrué.	Retirer les débris, si nécessaire.
<b>Flammes bleues et sautant du brûleur</b>	Réglage incorrect du venturi.	Il faut parfois fermer légèrement le venturi pour faire passer moins d'air dans le mélange de gaz. Voir section 12.3.1, Venturi du brûleur.
	Chapeau d'évacuation mal installé.	Ajuster, si nécessaire.
	Obstruction ou fuite du système de cheminée.	Vérifier si le conduit d'évacuation fuit ou si le chapeau d'évacuation est encombré de débris. Réparer le conduit d'évacuation ou nettoyer le chapeau d'évacuation au besoin.

## 14.0 Entretien

**ATTENTION** : L'installation et les réparations doivent être faites par un personnel d'entretien qualifié. Cet appareil doit être inspecté avant de l'utiliser et au moins une fois par an, par un technicien d'entretien qualifié. Un nettoyage plus fréquent peut être requis s'il y a excès de poussières (dues aux tapis, literies, etc.). Il est important de garder propres les compartiments de contrôle, les brûleurs et les passages de circulation d'air de l'appareil. Utilisez un aspirateur pour nettoyer tous les composants.

**AVERTISSEMENT** : Le lieu d'installation de cet appareil doit être tenu propre et éloigné de toute matière combustible, incluant l'essence et tout autre liquide ou gaz inflammable.

### 14.1 Chambre de combustion

**Effectué par** : Personnel d'entretien qualifié

**Fréquence** : Une fois par an

**Action** :

- Nettoyer à l'aspirateur la chambre de combustion et retirer tout débris ou objet qui n'est pas censé y être.
- Inspecter et actionner les loquets à ressort au haut du foyer. Vérifier qu'ils fonctionnent bien et sans aucune obstruction. Les poignées doivent être sous la tension du ressort mais aussi pouvoir être actionnés librement.

### 14.2 Ventilateur (si applicable)

**ATTENTION** : Étiquetez tous les fils de câblage avant de les déconnecter lors de l'entretien des contrôles. Une erreur de câblage peut causer un fonctionnement incorrect et dangereux. Après l'entretien, vérifiez que tout fonctionne correctement.

**Effectué par** : Personnel d'entretien qualifié

**Fréquence** : Une fois par an

**Action** :

- Débrancher le ventilateur de l'alimentation électrique, et nettoyer avec un aspirateur.
- Les roulements du ventilateur sont scellés et n'exigent aucune lubrification.

#### 14.2.1 Retrait du kit de ventilateur

1. Coupez toute alimentation électrique à l'appareil.
2. Retirez l'écran pare-étincelles et le cadre vitré.
3. Retirez l'ensemble de panneaux réfractaires (en option) et le jeu de bûches.
4. Retirez le panneau de contrôle - voir la Section 8.5. En retirant le panneau de contrôle, déconnectez du module de contrôle les fils de câblage du kit de ventilateur.
5. Une fois le panneau de contrôle retiré, vous pouvez passer la main par l'ouverture du panneau de contrôle pour retirer le kit de ventilateur fixé au bas du foyer.
6. Retirez le kit de ventilateur et effectuez l'entretien requis.
7. Réinstallez tous les composants retirés précédemment, en inversant les étapes précédentes.

### 14.3 Système de cheminée (conduit d'évacuation et prise d'air)

**NOTE** : Tout système de cheminée (conduit d'évacuation et prise d'air) retiré pour quelque raison doit être réinstallé selon les instructions d'installation. Voir la section 7.0, CONDUIT D'ÉVACUATION.

**Effectué par** : Personnel d'entretien qualifié

**Fréquence** : Une fois par an

**Action** :

- L'inspection du système de cheminée (conduit d'évacuation et prise d'air) est obligatoire.
- Inspecter l'état du système de cheminée et de la terminaison d'évacuation pour déceler la présence de suie ou d'obstruction, et nettoyer selon le besoin.
- Aucun passage d'air de combustion ou de ventilation ne doit être obstrué.

### 14.4 Cadre vitré

**ATTENTION** : N'utilisez pas cet appareil si la vitre est retirée, fissurée ou cassée. Utilisez des gants de protection pour manipuler tout composant de vitre cassé ou endommagé.

**AVERTISSEMENT**: N'utilisez aucun matériau de substitution.

**AVERTISSEMENT** : Ne pas égratigner ou frapper la vitre. N'utilisez aucun produit nettoyant abrasif. NE PAS nettoyer la vitre lorsqu'elle est chaude.

**IMPORTANT** : Tout écran pare-étincelles, barrière ou garde de sécurité retiré pour l'entretien de l'appareil doit être réinstallé avant d'utiliser l'appareil.

**Effectué par** : Propriétaire

**Fréquence** : Une fois par an

**Action** :

- Préparer un espace de travail suffisant pour installer le cadre vitré sur une surface plate et stable.
- Retirer l'écran pare-étincelles et le cadre vitré.
- Nettoyer le panneau vitré avec un nettoyant pour vitre de foyer non abrasif et un chiffon doux. N'utiliser aucun produit nettoyant abrasif. Faire attention de ne pas égratigner la vitre en la nettoyant.
- Réinstaller le cadre vitré et l'écran pare-étincelles. N'utilisez pas le foyer sans l'écran pare-étincelles.

**Effectué par** : Personnel d'entretien qualifié

**Fréquence** : Une fois par an

**Action** :

- Nettoyer le panneau vitré avec un nettoyant pour vitre de foyer non abrasif et un chiffon doux. N'utiliser aucun produit nettoyant abrasif. Faire attention de ne pas égratigner la vitre en la nettoyant.
- Inspecter la vitre pour s'assurer qu'elle ne présente aucune fissure, égratignure ou ébréchure.
- Vérifier que le cadre vitré est bien intact et qu'il n'est pas endommagé.
- Si la vitre du cadre vitré doit être remplacée, utiliser la pièce de rechange n° 701-017T.
- Seul Hussong Mfg. Co., Inc peut fournir le cadre vitré de rechange comme unité complète.



## 14.5 Système de brûleur et veilleuse

L'ensemble de brûleur peut être retiré pour faciliter l'accès au compartiment de contrôle. **Voir la Section 8.5, Retrait et installation du panneau de contrôle, pour les instructions.**

Vérifiez que la conduite d'alimentation de gaz est ouverte et remplie de gaz. Consultez un plombier ou le fournisseur de gaz, au besoin.

**Effectué par :** Personnel d'entretien qualifié

**Fréquence :** Une fois par an

**Action :**

- Nettoyer à l'aspirateur tous les composants du système de brûleur.
- Inspecter tous les composants accessibles du circuit de gaz, tels que raccords, conduits, tubes et autres composants, pour s'assurer qu'ils sont exempts de fuite.
- Vérifier le fonctionnement du système de sécurité d'allumage de flammes de la veilleuse ou du dispositif de redressement du courant. Inspecter visuellement les flammes de la veilleuse, une fois allumée.
- Inspecter et vérifier que le brûleur s'allume moins de (4) secondes après l'ouverture d'alimentation principale de la valve de contrôle de gaz. Vérifier tout câblage incorrect ou défectueux, et corriger ou remplacer au besoin. Inspecter les ouvertures d'air primaire et vérifier qu'aucun des trous perforés du brûleur n'est bouché, surtout près de la veilleuse.
- Vérifier visuellement le patron et l'apparence des flammes du brûleur allumé. Les flammes doivent être stables, sans sautiller, vaciller ni changer d'intensité.
- Tester et chronométrer le temps de réponse aux échecs d'allumage du système de sécurité d'allumage. Celui-ci doit mettre le système hors tension avec arrêt de sécurité dans un délai maximal de (30) secondes.

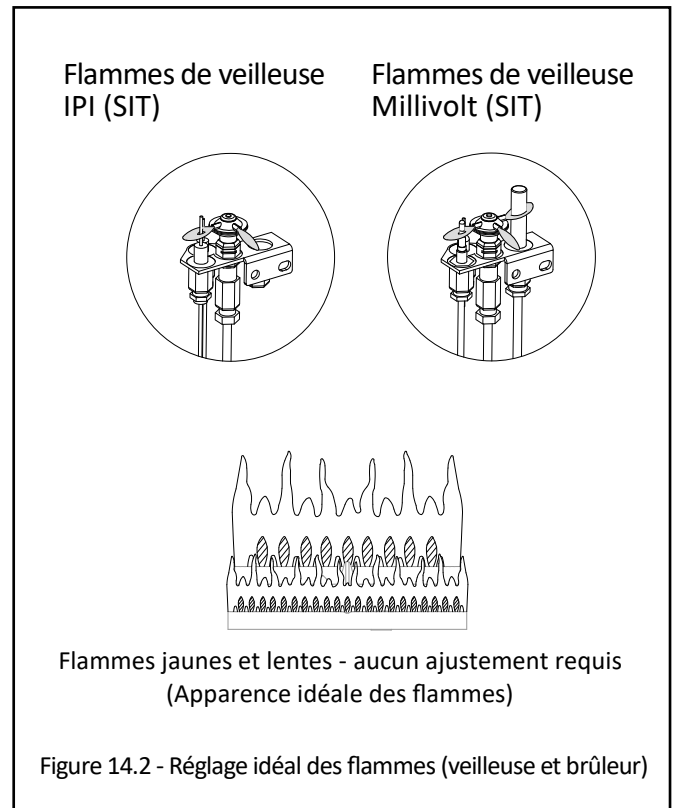
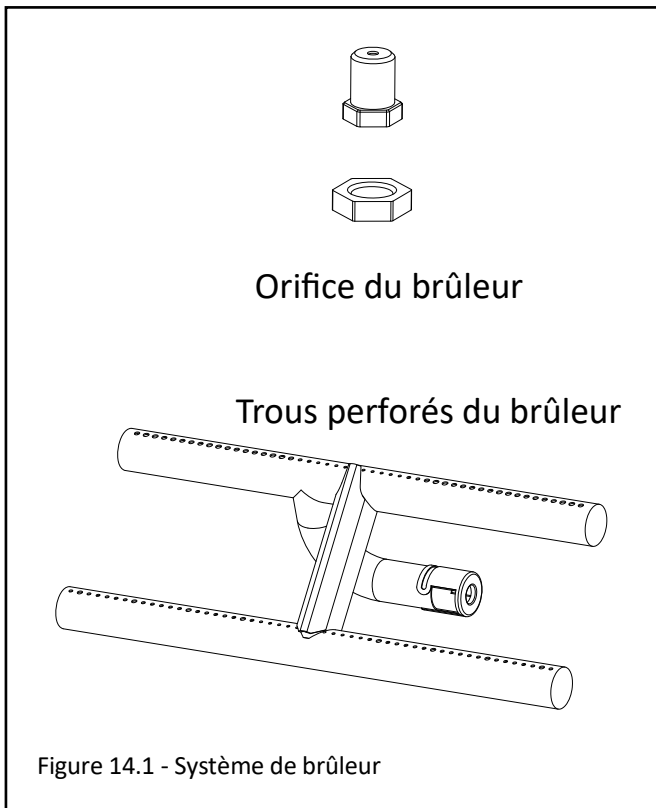

## 15.0 Liste des pièces de rechange



P.O. BOX 557 204 INDUSTRIAL PARK DRIVE  
LAKEFIELD, MINNESOTA USA 56150-0577

Les pièces de rechange sont disponibles chez votre détaillant local. Contactez-le pour connaître la disponibilité et les prix. L'avertissement suivant concerne les pièces de rechange pour cet appareil.

**⚠ AVERTISSEMENT :** Ce produit peut vous exposer à certains produits chimiques, dont le plomb qui, selon l'État de la Californie, pourrait causer le cancer, certaines anomalies congénitales ou d'autres troubles de la reproduction.  
Pour plus d'information, visiter [www.P65Warnings.ca.gov](http://www.P65Warnings.ca.gov).

Panneau de contrôle et pièces (SP-41-L)				
Panneau de contrôle S.I.T. - Gaz naturel	SP41L-130		Kit de conversion au gaz naturel (S.I.T.)	NCK-SP41L-S30
Panneau de contrôle S.I.T. - Propane	SP41L-131		Kit de conversion au propane (S.I.T.)	LCK-SP41L-S30
Valve de contrôle de gaz S.I.T. IPI - Gaz naturel	700-660		Moteur pas-à-pas (de valve de gaz) (marge de réglage 30%) - Gaz naturel	700-503
Valve de contrôle de gaz S.I.T. IPI - Propane	700-660-1		Moteur pas-à-pas (de valve de gaz) (marge de réglage 30%) - Propane	700-503-1
Module de contrôle Proflame 2 IFC	700-652		Ensemble de veilleuse IPI - Gaz naturel (S.I.T.)	700-551
Faisceau de câbles du module de contrôle IFC	700-653		Ensemble de veilleuse IPI - Propane (S.I.T.)	700-551-1
Câble d'alimentation électrique principale	700-654		Orifice de brûleur n° 40 - Gaz naturel	700-240
Câble de l'interrupteur à bascule ON/OFF	700-656		Orifice de brûleur n° 1.55MM - Propane	700-155M
Faisceau de câbles pour ventilateur et kit d'éclairage	700-657		Tube flexible noir de 18 po	700-213B
Orifice de veilleuse n° 62 - Gaz naturel	700-166		Tube évasé 7 po long x raccord brasé	700-223F
Orifice de veilleuse n° 35 - Propane	700-168		Tube de brûleur	SP41-351A
Télécommande S.I.T. (Émetteur)	700-408		Écran de veilleuse	SP41-043A
Capuchon de veilleuse SIT IPI	700-598			

### Panneau de contrôle et pièces (SP-41-MV)

Panneau de contrôle S.I.T. - Gaz naturel	SP41-770A		Orifice de veilleuse - Gaz naturel	700-165
Panneau de contrôle S.I.T. - Propane	SP41-771A		Orifice de veilleuse - Propane	700-095
Valve de contrôle de gaz S.I.T. MV - Gaz naturel	700-086N		Capuchon de veilleuse SIT Millivolt	700-098
Valve de contrôle de gaz S.I.T. MV - Gaz naturel (Minuterie 7 jours)	700-086N-7		Vis à démontage rapide SIT Millivolt	900-QCS
Valve de contrôle de gaz S.I.T. MV - Propane	700-087A		Conduite de gaz flexible 18 po - Noir	700-213B
Valve de contrôle de gaz S.I.T. MV - Propane (Minuterie 7 jours)	700-087A-7		Raccord valve-à-brûleur (tube de gaz flexible)	700-226F
Interrupteur à bascule ON/OFF	700-023		Orifice de brûleur n° 40 - Gaz naturel	700-240
Ensemble de veilleuse S.I.T. - Gaz naturel	700-088		Orifice de brûleur n° 1.55MM - Propane	700-155MM
Ensemble de veilleuse S.I.T. - Propane	700-089		Kit de conversion au gaz naturel	OCK-S46A
Allumeur à bouton-poussoir (piézo)	700-032		Kit de conversion au propane	OCK-S55A
Tube flexible de veilleuse	700-091		Tube de brûleur	SP41-351A
Générateur Millivolt	700-092		Écran de veilleuse	SP41-043A
Thermocouple	700-093			

<b>Cadre vitré et pièces</b>	
Vitre avec joint - 36-1/2 po x 26-1/8 po	701-017T
Joint de vitre et bande adhésive 1-1/8 po	900-006
Cadre vitré de rechange (complet)	SP41-005

<b>Écran pare-étincelles</b>	
Écran pare-étincelles 37,56 po x 26,13 po (avec brides de fixation)	SP41-ES2

<b>Surcadres (d'écran pare-étincelles)</b>	
Surcadre Prairie	SP41-POL
Surcadre Prairie arqué	SP41-APOL

<b>Composants additionnels</b>	
Plaque de restriction de 4 po (102 mm)	900-085
Robinet manuel d'arrêt de gaz	700-203
Hotte supérieure	SP41-200
Couvercle d'accès aux composants	SP41-201
Ensemble d'écrans thermiques pour conduit d'évacuation	SP41-HHS

<b>Jeu de bûches</b>	
Jeu de bûches (6 pièces)	SP41-50A
Bûche n° 1	SP41-1A
Bûche n° 2	SP41-2A
Bûche n° 3	SP41-3A
Bûche n° 4	SP41-4A
Bûche n° 5	SP41-5A
Bûche n° 6	SP41-6A
Pierres de lave 1/2 po	600-702
Braises en laine de roche	900-REMB

<b>Kit de ventilateur</b>	
Kit de ventilateur SP41-L (standard)	SP-028-IP1
Kit de ventilateur SP41-MV (en option)	SP-028

# Garantie à vie limitée

## Couverture de la garantie

Hussong Manufacturing Company, Inc. (Hussong Mfg.) garantit que cet appareil à gaz Kozy Heat est exempt de défauts de matériaux et de fabrication, à compter de la date de vente à l'acheteur initial, et tel qu'inspecté par le fabricant au moment de la fabrication. L'enregistrement de garantie de votre foyer n'exige aucun envoi de document à Hussong Mfg. Veuillez conserver votre preuve d'achat indiquant la date d'achat, le numéro de série et le modèle de votre foyer, pour toute réclamation de garantie future.

Si vous décelez un défaut durant la période de garantie, contactez votre détaillant autorisé dans un délai de 30 jours pour les réparations sous garantie.

## 30 jours : Pièces et main-d'œuvre\*

- Peinture
- Ampoules de lampes
- Joints d'étanchéité
- Braises de verre et bande de rétention des braises

## Année 1 : Pièces et main-d'œuvre\*

Toutes les pièces et les matériaux, sauf les items indiqués dans la garantie de 30 jours et toute exclusion ou limitation applicable.

*\*Hussong Mfg. émettra un remboursement de main-d'œuvre au détaillant autorisé seulement. Hussong Mfg. n'assumera aucun frais encouru résultant de travaux effectués par un fournisseur de services non autorisé, sans autorisation préalable.*

## Années 2 et suivantes à vie : Pièces uniquement

- Chambre de combustion
- Échangeur de chaleur
- Bûches
- Tube de brûleur ou plateau de brûleur
- Caisson extérieur («Outer shell»)
- Écran(s) thermique(s)
- Panneau vitré de façade (choc thermique seulement)
- Panneaux réfractaires pour chambre de combustion (exceptés les panneaux en émail et en verre)

## EXCLUSIONS ET LIMITATIONS

1. Cet appareil doit être installé par un installateur ou technicien d'entretien qualifié et autorisé. Il doit être installé, utilisé et entretenu en tout temps conformément aux instructions du manuel d'utilisation, sinon la garantie sera annulée.
2. Cette garantie n'est pas transférable et n'est valide que pour l'acheteur initial seulement.
3. Cette garantie exclut l'usure normale de l'appareil, correspondant à l'usure survenant après un certain temps d'utilisation normale.
4. La décoloration et une légère expansion/contraction ou un déplacement de pièce mineur entraînant un bruit, sont normaux et non un défaut.
5. Le retrait du numéro de série et/ou de l'étiquette d'homologation de l'appareil, ou l'altération quelconque de l'appareil, annuleront automatiquement la garantie.
6. La garantie sera automatiquement annulée si l'appareil subit une période prolongée d'immersion dans l'eau ou d'humidité ou de condensation. Toute pièce d'appareil endommagée par l'eau ou des intempéries dues (entre autres) à l'installation inadéquate du système de cheminée, annulera aussi la garantie.
7. Cette garantie ne couvre pas les problèmes liés à l'installation et à l'utilisation, tels que : conditions environnementales, proximité d'arbres, de bâtiments, de collines ou de montagnes, ventilation ou évacuation inadéquate, trajet de cheminée excessif, ou pressions d'air négatives causées par des systèmes mécaniques.
8. Cette garantie ne couvre pas les composants de cheminée et autres accessoires non fournis par Hussong Mfg. et utilisés conjointement à l'installation de cet appareil.
9. Cette garantie ne couvre aucun dommage aux surfaces ou accessoires plaqués (si applicable), causé par des égratignures, des empreintes de doigts, des objets ayant fondu, ou autre marque permanente due à l'utilisation de produits nettoyants.

# Garantie à vie limitée

---

## EXCLUSIONS ET LIMITATIONS (suite)

10. Il est expressément convenu et entendu que cette garantie est la responsabilité exclusive de Hussong Mfg. et qu'elle constitue le recours exclusif de l'acheteur pour tout composant défectueux de l'appareil. Hussong Mfg. ne peut être tenue responsable d'aucun dommage causé par cet appareil, ni d'aucun frais de matériau ou autre. Cette garantie ne couvre aucun dommage indirect ou consécutif. Dans certaines juridictions (provinces ou États), l'exclusion des dommages indirects ou consécutifs peut ne pas s'appliquer. Hussong Mfg. ne peut être tenue responsable de garanties implicites et cette garantie remplace toutes garanties précédentes.
11. Cette garantie à vie limitée est la seule garantie accordée par Hussong Mfg. Le fabricant décline ainsi toute autre garantie, explicite ou implicite, que le détaillant (ou distributeur) pourrait accorder à l'acheteur. Le recours de l'acheteur est donc explicitement limité aux garanties exposées dans le présent document.
12. Toute pièce réparée ou remplacée durant la période de garantie limitée, sera garantie selon les termes de la garantie limitée, pour une période ne dépassant pas la portion de période non utilisée (résiduelle) de la garantie limitée initiale.
13. Toute pièce de remplacement réparée après la période de garantie inclura une couverture de garantie de 90 jours de cette pièce.
14. Hussong Mfg. peut exiger que la pièce défectueuse soit retournée en utilisant un numéro de retour de marchandise pré-autorisé (RGA) ou une photo du composant défectueux. L'absence de photo ou d'un numéro de retour de marchandise pré-autorisé (RGA) pourra entraîner le refus de la réclamation.
15. Cette garantie ne couvre pas la capacité de l'appareil à chauffer les espaces désirés, car il y a beaucoup de facteurs qui peuvent affecter la performance de chauffage de chaque habitation. Le client doit tenir compte du lieu d'installation de l'appareil, de la dimension des espaces à chauffer, du design du bâtiment, des conditions environnementales, de l'isolation thermique et de l'étanchéité du bâtiment.
16. Hussong Mfg. se réserve le droit de faire, en tout temps et sans préavis, des modifications à la conception, aux matériaux, aux spécifications et aux prix. Hussong Mfg. se réserve le droit de discontinuer certains modèles et produits.

*Juillet 2018*

